

# ΟΔΗΓΙΕΣ ΧΡΗΣΗΣ



**PC-IPL 3024**  
IPL ΑΠΟΤΡΙΧΩΤΙΚΗ ΜΗΧΑΝΗ

## Εγχειρίδιο οδηγιών

Σας ευχαριστούμε που επιλέξατε το προϊόν μας. Ελπίζουμε να απολαύσετε την χρήση της συσκευής.

### Σύμβολα σε αυτό το Εγχειρίδιο οδηγιών

Σημαντικές πληροφορίες για την ασφάλειά σας επισημαίνονται με ειδική σήμανση. Είναι σημαντικό να συμμορφώνεστε με αυτές τις οδηγίες προκειμένου να αποφύγετε τυχόν ατυχήματα και βλάβη στη συσκευή:

#### ΠΡΟΕΙΔΟΠΟΙΗΣΗ:

Σας προειδοποιεί για κινδύνους για την υγεία σας και υποδεικνύει πιθανό κίνδυνο τραυματισμού.

#### ΠΡΟΣΟΧΗ:

Αναφέρεται σε πιθανούς κινδύνους για τη συσκευή ή άλλα αντικείμενα.

 ΣΗΜΕΙΩΣΗ: Υπογραμμίζει συμβουλές και πληροφορίες.

### Γενικές σημειώσεις

Διαβάστε προσεκτικά τις οδηγίες χρήσης πριν θέσετε τη συσκευή σε λειτουργία και να κρατήσετε τις οδηγίες, την απόδειξη και, αν είναι δυνατόν, την εξωτερική και εσωτερική συσκευασία. Εάν δώσετε αυτή τη συσκευή σε άλλα άτομα, παρακαλούμε να μεταβιβάσετε μαζί και τις οδηγίες χρήσης.

- Η συσκευή έχει σχεδιαστεί αποκλειστικά για ιδιωτική χρήση και για τον προβλεπόμενο σκοπό. Δεν είναι κατάλληλη για εμπορική χρήση.
- Το τροφοδοτικό είναι κατάλληλο μόνο για χρήση σε ξηρούς χώρους.
- Ελέγξτε εάν το ρεύμα εξόδου, η τάση και η πολικότητα του τροφοδοτικού ταιριάζουν με τις πληροφορίες της συνδεδεμένης συσκευής!
- Μην αγγίζετε το συνδεδεμένο τροφοδοτικό με βρεγμένα χέρια!
- Βεβαιωθείτε ότι το καλώδιο του τροφοδοτικού δεν περιστρέφεται, μπλέκεται, παρεμποδίζεται ή έρχεται σε επαφή με πηγές θερμότητας.
- Μη χρησιμοποιείτε φθαρμένο τροφοδοτικό.
- Μην επισκευάζετε τη συσκευή μόνοι σας, αλλά επισκεφθείτε έναν εξειδικευμένο τεχνικό.
- Ελέγξτε τη συσκευή και το καλώδιο τροφοδοσίας τακτικά για ενδείξεις βλάβης. Σε περίπτωση βλάβης η συσκευή δεν πρέπει να χρησιμοποιηθεί.
- Για να εξασφαλίσετε την ασφάλεια των παιδιών σας, παρακαλούμε κρατήστε όλα τα υλικά συσκευασίας (πλαστικές σακούλες, κουτιά, πολυστυρένιο κλπ.) μακριά τους.

#### ΠΡΟΕΙΔΟΠΟΙΗΣΗ:

Μην επιτρέπεται στα μικρά παιδιά να παίζουν με το περιτύλιγμα. **Κίνδυνος ασφυξίας!**

### Ειδικές οδηγίες για αυτή τη συσκευή

Αυτή η συσκευή είναι μια ισχυρή ηλεκτρική συσκευή και, θα πρέπει να χρησιμοποιείται με ιδιαίτερη προσοχή στην παρεχόμενες πληροφορίες ασφάλειας. Διαβάστε προσεκτικά όλες τις προειδοποιήσεις και τις οδηγίες ασφαλείας πριν τη χρήση. Ακολουθήστε τις οδηγίες

κατά τη λειτουργία!

Η συσκευή δεν είναι κατάλληλη για όλους. Παρακαλώ διαβάστε τις παρακάτω ενότητες πριν από τη χρήση.

Η αποτρίχωση με λέιζερ ή συστήματα αποτρίχωσης με έντονο παλμικό φως μπορεί να προκαλέσει αυξημένη τριχοφυΐα σε κάποια άτομα.

Η συσκευή λειτουργεί καλύτερα με πιο σκούρες τρίχες και τρίχες που περιέχουν περισσότερη μελανίνη.

Η ανάπτυξη της τρίχας δεν σταματά αμέσως μετά την πρώτη χρήση. Θα πάρετε ένα μόνιμο και ικανοποιητικό αποτέλεσμα ακολουθώντας τις οδηγίες αυτού του εγχειριδίου.

### Ειδικές οδηγίες ασφαλείας για αυτή τη συσκευή

#### Σύμβολα στο Προϊόν

Στα προϊόντα θα βρείτε σύμβολα που υποδεικνύουν προειδοποιήσεις ή παρέχουν πληροφορίες:



#### Διαβάστε τις οδηγίες!



#### ΠΡΟΕΙΔΟΠΟΙΗΣΗ: Οπτική ακτινοβολία!

Η συσκευή εκπέμπει μία ισχυρή, αόρατη οπτική ακτινοβολία που μπορεί να προκαλέσει τραυματισμό των ματιών.

#### ΠΡΟΕΙΔΟΠΟΙΗΣΗ:



Αποφύγετε την εκπομπή ακτινοβολίας στα μάτια.



Αυτή η συσκευή δεν πρέπει να χρησιμοποιείται σε παιδιά.



#### ΠΡΟΣΟΧΗ:

Κρατήστε τη συσκευή στεγνή.



#### ΠΡΟΕΙΔΟΠΟΙΗΣΗ:

Η μη τήρηση των οδηγιών μπορεί να προκαλέσει τραυματισμό των ματιών, απώλεια όρασης ή βλάβη του δέρματος.



#### ΠΡΟΕΙΔΟΠΟΙΗΣΗ ΤΗΣ ΗΛΕΚΤΡΟΠΛΗΞΙΑΣ!

- Μη χρησιμοποιείτε τη συσκευή κοντά σε λουτρά, νιπτήρες ή άλλες δεξαμενές που περιέχουν νερό.
- Εάν το καλώδιο τροφοδοσίας αυτής της συσκευής έχει υποστεί βλάβη, πρέπει να αντικατασταθεί από έναν εξειδικευμένο τεχνικό.
- Κρατήστε το τροφοδοτικό στεγνό.
- Μη χρησιμοποιείτε άλλο τροφοδοτικό εκτός από τον συμπεριλαμβανόμενο.
- Η συσκευή δεν πρέπει να χρησιμοποιείται από παιδιά.
- Τα παιδιά δεν πρέπει να παίζουν με τη συσκευή.
- Η συσκευή μπορεί να χρησιμοποιηθεί από άτομα με μειωμένες σωματικές, αισθητηριακές ή πνευματικές ικανότητες ή έλλειψη εμπειρίας ή / και γνώσης εάν τους έχουν δοθεί οδηγίες σχετικά με τη χρήση της συσκευής με ασφαλή τρόπο και κατανοούν τους σχετικούς κινδύνους και επιβλέπονται.
- Ο καθαρισμός και η συντήρηση δεν πρέπει να πραγματοποιούνται από παιδιά χωρίς επίβλεψη.
- Μη χρησιμοποιείτε τη συσκευή σε ευαίσθητες περιοχές

του δέρματος. Για παράδειγμα, σε περιοχές του δέρματος με εγκαύματα, τραυματισμούς, φουσκάλες, ουλές, κοψίματα, ανοιχτά τραύματα, ενεργές διαταραχές του δέρματος, ή ηλικιακά εγκαύματα και / ή λοιμώξεις.

- Αυτή η συσκευή **δεν** είναι ιατρική συσκευή. Ζητήστε ιατρικές συμβουλές όταν εμφανίζετε εξανθήματα, φαγούρα, δερματικούς μύκητες και / ή δερματικές λοιμώξεις, παραμορφώσεις του δέρματος ή μελανώματα.

- Η παρατεταμένη ή επαναλαμβανόμενη εφαρμογή σε μια περιοχή του δέρματος μπορεί να οδηγήσει σε πιθανή ζημιά στο δέρμα.

- Αποφύγετε την υπερβολική χρήση, τους συχνούς παλμούς και / ή την αυξημένη χρήση της συσκευής.

Πρέπει να ελέγχεται τακτικά η συσκευή για τυχόν βλάβη.

Μην χρησιμοποιείτε τη συσκευή σε περίπτωση βλάβης.

- Προστατεύστε τα μάτια από την ακτινοβολία! Η συσκευή δεν πρέπει να χρησιμοποιείται στα βλέφαρα.

- Η κακή χρήση της συσκευής μπορεί να προκαλέσει τραυματισμό στα μάτια.

- Μην παραβιάζετε τον ενσωματωμένο μηχανισμό ασφαλείας.

- Εκτελέστε ένα τεστ συμβατότητας δέρματος πριν την πλήρη εφαρμογή. Δείτε την ενότητα "Πριν από τη χρήση"

- "Εκτέλεση τεστ συμβατότητας του δέρματος".

- Ανατρέξτε στον πίνακα σχετικά με τις διαφορετικές χρωματικές αποχρώσεις στην ενότητα "Πίνακας χρωμάτων για τα μαλλιά και το δέρμα". Εάν εξακολουθείτε να είστε αβέβαιοι αν η χρήση της συσκευής είναι ασφαλής, συμβουλευτείτε έναν γιατρό ή έναν δερματολόγο.

## Προβλεπόμενη χρήση

Η συσκευή χρησιμοποιείται για την απομάκρυνση της ανεπιθύμητης τριχοφυΐας. Η συσκευή **δεν** είναι κατάλληλη για άτομα ηλικίας κάτω των 18 ετών.

Χρησιμοποιείται επίσης για τη μείωση της επανεμφάνιση των τριχών του σώματος.

Η συσκευή έχει σχεδιαστεί για τις ακόλουθες περιοχές:

Πόδια, χέρια, μπικίνι, μασχάλες, στήθος και πλάτη.

**Δεν** είναι κατάλληλη για την περιοχή των θηλών, του πρωκτού ή των γεννητικών οργάνων.

## Πιθανές παρενέργειες

Εάν ακολουθήσετε τις οδηγίες αυτού του εγχειριδίου, παρενέργειες και επιπλοκές σε σχέση με τη χρήση της συσκευής θα είναι σπάνιες. Παρ' όλα αυτά, κάθε καλλυντική μέθοδος, συμπεριλαμβανομένων εκείνων που προορίζονται για οικιακή χρήση, συνδέεται με ορισμένους κινδύνους. Επομένως, είναι σημαντική η κατανόηση και αποδοχή των κινδύνων και των επιπλοκών των σχετιζόμενων με τα συστήματα αποτρίχωσης έντονου παλμικού φωτός για οικιακή χρήση

ΠΙΝΑΚΑΣ 1	
Επιπλοκή	Πιθανότητα
Επίδραση πολλών παλμών στο ίδιο σημείο	Μικρή
Παρενέργεια	Πιθανότητα
Ελαφρύς ερεθισμός του δέρματος	Μικρή
Ερύθημα	Μικρή
Αυξημένη ευαισθησία του δέρματος	Μικρή
Πληγές και εγκαύματα στο δέρμα	Σπάνια
Δημιουργία ουλών	Σπάνια
Υπερβολική ερυθρότητα και οίδημα	Σπάνια
Μόλυνση	Αμελητέα

## Ελαφρύς ερεθισμός του δέρματος

Αν και η αποτρίχωση με έντονο παλμικό φως για οικιακή χρήση είναι γενικά ανεκτή, οι περισσότεροι χρήστες δοκιμάζουν μια μικρή δυσφορία κατά τη διάρκεια της εφαρμογής. Η δυσφορία αυτή περιγράφεται ως τσούξιμο και είναι φυσιολογική. Αν κρατήσετε όμως για παραπάνω από μερικά λεπτά μετά την χρήση της συσκευής, διακόψτε την χρήση και απευθυνθείτε σε κάποιον ειδικό γιατρό ή δερματολόγο.

## Ερύθημα

Το δέρμα σας μπορεί να παρουσιάσει κάποια ερυθρότητα αμέσως μετά τη χρήση της συσκευής ή εντός 24 ωρών μετά την εφαρμογή. Συμβουλευτείτε έναν γιατρό αν δεν εξαφανιστεί εντός 2-3 ημερών.

## Αυξημένη ευαισθησία δέρματος

Το δέρμα της θεραπευόμενης περιοχής είναι πιο ευαίσθητο από ότι συνήθως και μπορεί να παρουσιάσει αφυδάτωση ή ξεφλούδισμα.

## Εγκαύματα και τραυματισμοί του δέρματος

Σε πολύ σπάνιες περιπτώσεις, μπορεί να εμφανιστούν εγκαύματα ή τραυματισμοί του δέρματος. Παρακαλούμε διακόψτε αμέσως την χρήση και απευθυνθείτε σε κάποιον γιατρό.

## Αλλαγές χρωστικών ουσιών

Στην πολύ σπάνια περίπτωση που παρατηρήσετε κάποια αλλαγή στο χρώμα των τριχών, μόλυνση ή αιμάτωμα διακόψτε αμέσως την χρήση και απευθυνθείτε σε κάποιον γιατρό.

## Πίνακας χρώματος της τρίχας και τύπου δέρματος

Μην χρησιμοποιείτε τη συσκευή σε σκούρο ή μαυρισμένο δέρμα. Η εφαρμογή στο σκούρο δέρμα μπορεί να προκαλέσει εγκαύματα, φουσκάλες και αλλαγές στο χρώμα του δέρματος.

Hair Colour	Celtic Skin Type I	Nordic Skin Type II	Mixed Type III	Mediterranean Skin Type IV	Dark Skin Types V	Black Skin Types VI
Μαύρο	4/5*	4/5*	3/4*	1/2/3*	X	X
Σκούρο καστανό	4/5*	4/5*	3/4*	1/2/3*	X	X
Καστανό	4/5*	4/5*	3/4*	1/2/3*	X	X
Σκούρο ξανθό	4/5*	4/5*	3/4*	1/2/3*	X	X
Ξανθό	X	X	X	X	X	X
Κόκκινο	X	X	X	X	X	X
Γκρι & Λευκό	X	X	X	X	X	X

## Μακροχρόνια αποτρίχωση

Ένας τυπικός κύκλος ανάπτυξης της τρίχας μπορεί να διαρκέσει μεταξύ 18 και 24 μήνες. Για την επίτευξη ενός μακροχρόνιου αποτελέσματος, μπορεί να χρειαστούν πολλές επαναλήψεις με αυτή τη συσκευή κατά τη διάρκεια αυτού του χρονικού διαστήματος. Ανάλογα με το χρώμα της τρίχας, τον τύπο της και την χρήση της συσκευής, η αποτελεσματικότητα της αποτρίχωσης μπορεί να διαφέρει από άτομο σε άτομο.

Τυπικό πλάνο εφαρμογής κατά τη διάρκεια ενός κύκλου ανάπτυξης της τρίχας	
Αριθμός συνεδριών	Χρονικό διάστημα σε εβδομάδες
1-4	2
5-7	4
8+	Όσο χρειαστεί, μέχρι να επιτευχθούν τα επιθυμητά αποτελέσματα

Τύπος επιδερμίδας	Χρώμα της τρίχας	Περιοχή του σώματος	Αριθμός συνεδριών	Αποτελεσματικότητα*
I-IV	Ανοιχτό καστανό ως καστανό	Άνω ή κάτω πόδια	Περίπου 10-12 με 4 εβδομάδες μεταξύ των συνεδριών	60% μείωση της ανάπτυξης της τρίχας
		Χέρια		50% μείωση της ανάπτυξης της τρίχας
		Περιοχή μπικίνι		60% μείωση της ανάπτυξης της τρίχας
		Μασχάλη		55% μείωση της ανάπτυξης της τρίχας
I-IV	Καστανό ως μαύρο	Άνω ή κάτω πόδια	Περίπου 8-10 με 4 εβδομάδες μεταξύ των συνεδριών	60% μείωση της ανάπτυξης της τρίχας
		Χέρια		50% μείωση της ανάπτυξης της τρίχας
		Περιοχή μπικίνι		60% μείωση της ανάπτυξης της τρίχας
		Μασχάλη		55% μείωση της ανάπτυξης της τρίχας

\*(ποσοστό αποτρίχωσης / ανανέωση της τριχοφυΐας)

• Η απόκριση μπορεί να διαφέρει, εξαρτάται από τον τύπο τρίχας και βιολογικούς παράγοντες οι οποίοι μπορεί να επηρεάσουν την ανανέωση της ανάπτυξης των τριχών. Μερικοί άνθρωποι εμφανίζουν πιο σύντομα ή πιο αργά αποτελέσματα.

• Μετά από 1-2 συνεδρίες, μόνιμη μείωση των μαλλιών δεν είναι αναμενόμενη. Επιπλέον, η αδρανοποίηση των θυλάκων της τρίχας ποικίλλει ανάλογα με την περιοχή του σώματος.

### Πότε δεν πρέπει να χρησιμοποιήσετε τη συσκευή

Μην χρησιμοποιείτε τη συσκευή σε οποιαδήποτε από τις παρακάτω:

- Κατά την διάρκεια εγκυμοσύνης ή σε περίοδο θηλασμού.
- Μετά από εντατική έκθεση σε ηλιακή ακτινοβολία τις τελευταίες 4 εβδομάδες ή μετά από σολάριουμ.
- Σε περιοχές του σώματος με τατουάζ, μόνιμο μακιγιάζ ή πάνω από piercing και άλλα μεταλλικά αντικείμενα.
- Σε περιοχές με μεγάλες φακίδες, σημάδια γέννησης, κρεατοελιές ή κονδυλώματα.
- Εάν έχετε ουλές.

Εάν είστε ευαίσθητοι στο φως ή σε φάρμακα που κάνουν το δέρμα πιο ευαίσθητο στο φως.

- Εάν πάσχετε από μη φυσιολογικές δερματικές παθήσεις εξαιτίας π.χ. διαβήτη, ή από μια άλλη μεταβολική διαταραχή.
- Εάν πρόσφατα υποβλήθηκατε σε θεραπεία με, π.χ. Α υδροξυοξέα (AHA), Β υδροξυοξέα (BHA), Retin-A®, Accutane®, τοπικά ρητινοειδή και / ή αζελαϊκό οξύ.
- Εάν έχετε κάνει θεραπεία με στεροειδή τους τελευταίους 3 μήνες.
- Εάν έχετε στο ιστορικό σας έρπητα στην περιοχή της θεραπείας.
- Εάν πάσχετε από επιληψία.
- Εάν έχετε ή είχατε διαγνωστεί με καρκίνο του δέρματος.
- Εάν έχετε ενεργό εμφύτευμα, όπως βηματοδότη, ή συσκευή για ακράτεια, αντλία ινσουλίνης κλπ.
- Εάν έχετε υποβληθεί σε ακτινοθεραπεία ή χημειοθεραπεία τους τελευταίους 3 μήνες.
- Εάν πάσχετε από διαταραχή της πήξης του αίματος.
- Εάν έχετε άλλες ασθένειες που, σύμφωνα με το γιατρό σας, θα καθιστούσε τη θεραπεία μη ασφαλή για εσάς.

Εάν δεν είστε σίγουροι ότι η χρήση της συσκευής είναι ασφαλής, συμβουλευτείτε έναν γιατρό ή έναν δερματολόγο.

### Αποσυσκευασία της συσκευής

1. Αφαιρέστε τη συσκευή από τη συσκευασία της.
2. Αφαιρέστε όλα τα υλικά συσκευασίας, όπως ζελατίνες, υλικά πλήρωσης, δεματικά και χαρτόνια.
3. Ελέγξτε το περιεχόμενο για πληρότητα.
4. Σε περίπτωση ελλιπούς παράδοσης ή βλάβης, μην λειτουργείτε τη συσκευή. Επιστρέψτε την αμέσως στο σημείο πώλησης.

### Επισκόπηση των στοιχείων

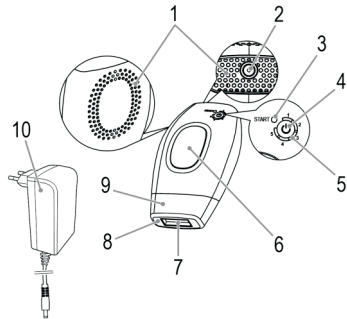

- 1 Εγκοπτές εξόδου αέρα
- 2 Υποδοχή σύνδεσης του τροφοδοτικού
- 3 Ενδεικτική λυχνία START
- 4 Πλήκτρο (ενεργοποίησης / απενεργοποίησης / επιλογής έντασης του φωτός)
- 5 Ενδεικτικές λυχνίες έντασης του φωτός
- 6 Κουμπί απελευθέρωσης του φωτός
- 7 Έξοδος του φωτός
- 8 Επιφάνεια επαφής με το δέρμα
- 9 Αποσπώμενη κεφαλή
- 10 Τροφοδοτικό

### Δεν απεικονίζεται

Γυαλιά ασφαλείας

### Οδηγίες για ασφαλή χρήση

- **Επιλέξτε προσεκτικά το επίπεδο έντασης του φωτός.** Το επίπεδο έντασης αναφέρεται στην ένταση του εκπεμπόμενου φωτός που αναβοσβήνει κατά τη χρήση, από το χαμηλότερο στο υψηλότερο επίπεδο. Οι ενδεικτικές λυχνίες (5) υποδεικνύουν το ρυθμισμένο επίπεδο της έντασης.

Τα υψηλότερα επίπεδα έντασης βελτιώνουν τα αποτελέσματα, αλλά και αυξάνουν τυχόν κινδύνους και παρενέργειες. (Βλέπε ενότητα "Πιθανές παρενέργειες")

#### • Πάντα ξεκινάτε την χρήση με το χαμηλότερο επίπεδο έντασης.

Αυξήστε το επίπεδο έντασης μόνο κατά την επόμενη εφαρμογή κι εφόσον έχετε αισθανθεί μικρή ή καθόλου δυσφορία κατά τη διάρκεια ή μετά τη χρήση της συσκευής ενώ είναι ρυθμισμένη στο χαμηλότερο επίπεδο έντασης. Ωστόσο, προσέξτε επίσης τα επίπεδα έντασης όπως υποδεικνύονται στον πίνακα για τα χρώματα των τριχών και τους τύπους δέρματος.

#### • Αποφυγή παρενεργειών

- Μην χρησιμοποιείτε τη συσκευή πολλές φορές στην ίδια περιοχή κατά τη διάρκεια μίας συνεδρίας!
- Αποφύγετε την κάλυψη του φωτός!
- Σταματήστε αμέσως τη χρήση όταν το δέρμα σας παρουσιάσει φουσκάλες ή εγκαύματα!

#### • Αποφύγετε τις επιπλοκές μετά τη χρήση

- Μην εκθέτετε το δέρμα στον ήλιο μετά την εφαρμογή. Αυτό ισχύει και για το μαύρισμα με τεχνητό φως (Solarium).
- Η έκθεση στον ήλιο συνεπάγεται συνεχόμενη, μη προστατευμένη ηλιακή ακτινοβολία για 15 λεπτά και συνεχόμενη, μη προστατευμένη ηλιακή ακτινοβολία διάχυτου ηλιακού φωτός για περισσότερο από μία ώρα. Προκειμένου να προστατέψετε το δέρμα από το φως του ήλιου, εφαρμόστε ένα αντηλιακό με δείκτη προστασίας τουλάχιστον SPF 30 για 2 εβδομάδες μετά από κάθε χρήση της συσκευής.
- Μην χρησιμοποιείτε τη συσκευή για 24 ώρες πριν ή μετά τη χρήση σάουνας ή πισίνας. Το χλώριο μπορεί να προκαλέσει ερεθισμό του δέρματος.
- Καλύψτε τα σημάδια γέννησης και τα τατουάζ πριν ξεκινήσετε την εφαρμογή.
- Καλύψτε σκούρα καφέ ή μαύρα σημάδια, όπως φακίδες, κρεατοελιές ή κονδυλώματα πριν ξεκινήσετε την εφαρμογή.
- Μην κοιτάτε ποτέ απευθείας το φως της συσκευής! Να φοράτε πάντα τα συμπεριλαμβανόμενα γυαλιά ασφαλείας κατά την εφαρμογή.
- Μην χρησιμοποιείτε τη συσκευή στην περιοχή των θηλών, στον πρωκτό ή στα γεννητικά όργανα.
- Μην χρησιμοποιείτε τη συσκευή σε σημεία του σώματος που μπορεί αργότερα να επιθυμείτε την ύπαρξη τριχοφύιας.
- Μην χρησιμοποιείτε τη συσκευή για οποιαδήποτε άλλο σκοπό εκτός από τον προβλεπόμενο.
- Επιβεβαιώνετε πάντα ότι η επιφάνεια επαφής της συσκευής εφάπτεται πλήρως με το δέρμα.
- Απομακρύνετε τη συσκευή από το δέρμα εάν η επιφάνεια επαφής ή το δέρμα ζεσταθούν.

#### Τι μπορεί να περιμένετε όταν χρησιμοποιείτε τη συσκευή

Ίσως για πολλούς χρήστες είναι η πρώτη εμπειρία με ένα συσκευή αποτρίχωσης με τεχνολογία IPL για οικιακή χρήση. Η συσκευή είναι εύκολη στη χρήση και οι συνεδρίες

αποτρίχωσης δεν απαιτούν πολύ χρόνο. Είναι φυσιολογικό ότι αντιλαμβανόμαστε τα ακόλουθα κατά τη διάρκεια μιας συνεδρίας με αυτή τη συσκευή:

#### • Παλμικό Φως

Όταν χρησιμοποιείτε τη συσκευή, μπορεί να είναι ορατό το παλμικό φως που εκπέμπεται. Επομένως, φοράτε πάντα τα συμπεριλαμβανόμενα γυαλιά ασφαλείας κατά την εφαρμογή.

#### • Θόρυβος του ανεμιστήρα

Ο ενσωματωμένος ανεμιστήρας ψύξης της συσκευής παράγει έναν ήχο, παρόμοιο με αυτό ενός σεσουάρ. Αυτό είναι φυσιολογικό.

#### • Αναπαραγωγή ήχου με κάθε εκπομπή φωτός

Είναι φυσιολογικό να ακούτε έναν ήχο καθώς αναβοσβήνει.

#### • Ελαφρύ αποτύπωμα της εξόδου φωτός

Αυτό είναι απαραίτητο και χρήσιμο, καθώς και χαρακτηριστικό ασφαλείας της συσκευής.

#### • Αίσθηση θερμότητας και τσούξιμο

Κατά τη διάρκεια κάθε εκπομπής του φωτός, είναι φυσιολογικό να νιώθετε μία ελαφριά αίσθηση θερμότητας και ένα τσούξιμο. Θυμηθείτε ότι είναι σημαντικό να χρησιμοποιείτε πάντα ένα χαμηλό επίπεδο ισχύος για την πρώτη αποτρίχωση. Αυτό μπορεί να διαρκέσει έως και μία ώρα μετά την εφαρμογή.

Ελαφρώς κόκκινο ή ροζ χρώμα του δέρματος

Κατά τη διάρκεια ή αμέσως μετά από μια συνεδρία, δεν είναι ασυνήθιστο να παρατηρήσετε ένα ελαφρώς ροζ χρώμα του δέρματος. Αυτό το χρώμα είναι συνήθως ορατό γύρω από την περιοχή των τριχών. Ωστόσο, εάν το δέρμα σας είναι έντονο κόκκινο ή εμφανίζονται φουσκάλες και τα εγκαύματα, σταματήστε αμέσως την χρήση της συσκευής.

#### Πριν από τη χρήση

##### ΠΡΟΕΙΔΟΠΟΙΗΣΗ:

Μην χρησιμοποιείτε ποτέ εύφλεκτα υγρά όπως αλκοόλ (συμπεριλαμβανομένων των αρωμάτων, απολυμαντικών ή ακετόνη) για να καθαρίσετε το δέρμα πριν χρησιμοποιήσετε τη συσκευή.

- Ξυρίστε το δέρμα στο σημείο που θέλετε να χρησιμοποιήσετε τη συσκευή.

Οι τρίχες δεν πρέπει να αφαιρούνται με κερί ή με παρόμοιο τρόπο αποτρίχωσης (αφαίρεσης από την ρίζα). Το ξύρισμα είναι σημαντική προϋπόθεση για το επιθυμητό αποτέλεσμα.

- Για καλύτερα αποτελέσματα, ξυρίστε την περιοχή 3 ημέρες πριν από την εφαρμογή ή όταν οι τρίχες έχουν μήκος 1 - 2 mm.

- Το δέρμα πρέπει να είναι καθαρό, στεγνό και χωρίς αποσμητικά.

#### Εκτέλεση του τεστ συμβατότητας του δέρματος

Το τεστ συμβατότητας δέρματος έχει σχεδιαστεί για να καθορίσει τον τρόπο που το δέρμα σας ανταποκρίνεται στη θεραπεία με τη συσκευή.

Επιπλέον βοηθά στην ρύθμιση του βέλτιστου προτιμώμενου επιπέδου ισχύος για κάθε περιοχή αποτρίχωσης.

Εκτελέστε ένα τεστ συμβατότητας του δέρματος σε κάθε περιοχή δέρματος που επιθυμείτε να εφαρμόσετε **48 ώρες**

πριν από την πλήρη θεραπεία.

#### ΠΡΟΕΙΔΟΠΟΙΗΣΗ:

Να φοράτε **πάντα** τα γυαλιά ασφαλείας κατά την διάρκεια ενός τεστ συμβατότητας του δέρματος!

1. Συνεχίστε όπως περιγράφεται στην ενότητα "Χρήση της συσκευής" στα βήματα 1 - 4.
  2. Ξεκινήστε με το χαμηλότερο επίπεδο έντασης.
  3. Τοποθετήστε την επιφάνεια επαφής στο επιθυμητό σημείο του δέρματος.
  4. Συνεχίστε όπως περιγράφεται στην ενότητα "Χρήση της συσκευής" στα βήματα 6 - 8.
  5. Συνεχίστε το τεστ με το επόμενο υψηλότερο επίπεδο έντασης σε άλλο σημείο του δέρματος.
- Ωστόσο, προσέξτε επίσης το υποδεικνυόμενο επίπεδο έντασης στον πίνακα για τα χρώματα των τριχών και τους τύπους δέρματος.
- Επαναλάβετε το τεστ συμβατότητας του δέρματος για κάθε περιοχή του σώματος στο οποίο θέλετε να εφαρμόσετε.
  - Εάν δεν αισθανθείτε δυσφορία εντός 48 ωρών, μπορείτε να ξεκινήσετε την εφαρμογή με το τελευταία επιλεγμένο επίπεδο έντασης.

#### Χρήση της συσκευής

#### ΠΡΟΕΙΔΟΠΟΙΗΣΗ:

- Πραγματοποιήστε ένα τεστ συμβατότητας του δέρματος πριν χρησιμοποιήσετε την συσκευή.
- Να φοράτε πάντα τα προστατευτικά γυαλιά κατά την εφαρμογή!

#### **i** ΣΗΜΕΙΩΣΗ:

Η συσκευή είναι εξοπλισμένη με ενσωματωμένο μηχανισμό ασφαλείας.  
Εάν η επιφάνεια επαφής με το δέρμα δεν εφάπτεται πλήρως σε αυτό, εμποδίζει την εκπομπή του φωτός όταν πατάτε το κουμπί απελευθέρωσης.

1. Βεβαιωθείτε ότι η τάση του δικτύου αντιστοιχεί σε αυτήν της συσκευής.
2. Συνδέστε το τροφοδοτικό σε μία σωστά εγκατεστημένη και γειωμένη πρίζα.
3. Συνδέστε τη συσκευή με το τροφοδοτικό συνδέοντας το βύσμα της συσκευής στην υποδοχή (2). Όλες οι ενδεικτικές λυχνίες για τις ενδείξεις επιπέδων ανάβουν για λίγο. Η ενδεικτική λυχνία START ανάβει κόκκινη.

#### ΠΡΟΣΟΧΗ:

- Η συσκευή πρέπει να χρησιμοποιείται μόνο με το συμπεριλαμβανόμενο τροφοδοτικό. Μην το χρησιμοποιείτε σε άλλες συσκευές.
- Χρησιμοποιείτε μόνο τροφοδοτικό ρεύματος 12 V (⊖-⊕-⊕). Ένα τροφοδοτικό διαφορετικής τάσης μπορεί να προκαλέσει βλάβη στη συσκευή.

4. Πατήστε το κουμπί  για να ενεργοποιήσετε τη συσκευή.
- Ο ανεμιστήρας ψύξης της συσκευής θα ξεκινήσει να λειτουργεί.

- Η ενδεικτική λυχνία της έντασης επιπέδου 1 θα ανάψει.
  - Η ενδεικτική λυχνία START θα αλλάξει από κόκκινο σε πράσινο χρώμα μετά από περ. 1 δευτερόλεπτο. Η συσκευή είναι πλέον έτοιμη για χρήση.
5. Για να αλλάξετε το επίπεδο έντασης, πατήστε το κουμπί  επανειλημμένα. Η αντίστοιχη ενδεικτική λυχνία του επιπέδου θα ανάψει.

#### Επίπεδο έντασης

Το επίπεδο έντασης προσδιορίζει την ένταση του αναβοσβήνει το φως. Υπάρχουν 5 επίπεδα.  
1 = χαμηλότερο επίπεδο, 5 = υψηλότερο επίπεδο  
Η ενδεικτική λυχνία (5) εμφανίζει το επιλεγμένο επίπεδο έντασης. Τα υψηλότερα επίπεδα έντασης βελτιώνουν τα αποτελέσματα, αλλά και αυξάνουν τυχόν κινδύνους και παρενέργειες. Μην αυξάνετε το επίπεδο έντασης μέσα σε μια συνεδρία.

Οι παρενέργειες μπορεί να εμφανιστούν μετά από μερικές ώρες, ακόμα και αν δεν εμφανίστηκε αρχικά καμία από αυτές.

6. Τοποθετήστε την επιφάνεια επαφής πάνω στο σημείο του δέρματος που θέλετε να αποτριχώσετε. Βεβαιωθείτε ότι το σημείο του δέρματος είναι επίπεδο, και ότι η επιφάνεια επαφής έρχεται σε πλήρη επαφή με το δέρμα.

7. Μόλις η επιφάνεια επαφής έρθει σε πλήρη επαφή με το δέρμα, η ενδεικτική λυχνία START θα αρχίσει να αναβοσβήνει. Η συσκευή είναι έτοιμη να εκπέμψει παλμικό φως.

#### **i** ΣΗΜΕΙΩΣΗ:

Η ενδεικτική λυχνία START αρχίζει να αναβοσβήνει μόνο όταν η επιφάνεια επαφής εφάπτεται πλήρως στο δέρμα.

8. Πατήστε το κουμπί απελευθέρωσης του φωτός. Η συσκευή θα εκπέμψει ένα φως και θα ακούσετε ένα σύντομο ηχητικό σήμα. Αυτό είναι φυσιολογική λειτουργία της συσκευής. Ταυτόχρονα, μπορεί να αισθανθείτε μία ήπια, ζεστή αίσθηση και τσούξιμο.
9. Αφού η συσκευή εκπέμψει το φως, θα μεταβεί σε λειτουργία για την επόμενη εκπομπή φωτός. Αυτό μπορεί να διαρκέσει μερικά δευτερόλεπτα.
10. Τοποθετήστε την επιφάνεια επαφής στο επόμενο σημείο του δέρματος. Βεβαιωθείτε ότι επεξεργάζεστε το ίδιο σημείο του δέρματος μόνο μία φορά ανά συνεδρία.
11. Πατήστε το κουμπί απελευθέρωσης του φωτός.
12. Προχωρήστε όπως περιγράφεται στο βήμα 6.

#### ΠΡΟΕΙΔΟΠΟΙΗΣΗ:

Σταματήστε αμέσως τη χρήση εάν στο δέρμα σας δημιουργηθούν φουσκάλες ή αρχίσει να ζεσταίνεται!

#### **i** ΣΗΜΕΙΩΣΗ:

Η συσκευή απενεργοποιείται αυτόματα μετά από 10 λεπτά.

#### Μετά τη χρήση

1. Απενεργοποιήστε τη συσκευή όταν ολοκληρωθεί η συνεδρία. Πατήστε παρατεταμένα το κουμπί  για περίπου

3 δευτερόλεπτα.

Να θυμάστε το τελευταία επιλεγμένο επίπεδο έντασης. Η συσκευή πάντα ξεκινά την λειτουργία της με το χαμηλότερο επίπεδο έντασης την επόμενη φορά που θα την ενεργοποιήσετε.

2. Αποσυνδέστε το τροφοδοτικό και από την τροφοδοσία του ρεύματος και από τη συσκευή.

3. Καθαρίστε τη συσκευή και ιδιαίτερα την επιφάνεια επαφής μετά από κάθε συνεδρία. (Βλέπε ενότητα "Καθαρισμός")

### Περιποίηση του δέρματος μετά την αποτρίχωση

Μην εκθέτετε το δέρμα σας στον ήλιο. Εφαρμόστε ένα αντηλιακό με προστασία τουλάχιστον SPF 30 για 2 εβδομάδες μετά από κάθε χρήση της συσκευής.

### Παρενέργειες και επιπλοκές

Ορισμένοι χρήστες ενδέχεται να εμφανίσουν αλλαγές του χρωματισμού της τρίχας. Αυτές οι αλλαγές είναι, γενικά ήπιες και προσωρινές. Εάν προκύψουν επιπλοκές, επικοινωνήστε αμέσως με τον δερματολόγο σας!

### Καθαρισμός

#### ΠΡΟΕΙΔΟΠΟΙΗΣΗ:

Απενεργοποιήστε τη συσκευή πριν την καθαρίσετε. Αποσυνδέστε την από την παροχή ρεύματος.

#### ΠΡΟΣΟΧΗ:

- Μη βυθίζετε τη συσκευή ή οποιοδήποτε άλλο μέρος της σε νερό!
- Μην χρησιμοποιείτε συρμάτινες βούρτσες ή άλλα λειαντικά αντικείμενα.
- Μη χρησιμοποιείτε ισχυρά ή λειαντικά προϊόντα καθαρισμού.

Χρησιμοποιήστε ένα στεγνό, καθαρό πανί και, εάν είναι απαραίτητο, ένα καθαριστικό, σχεδιασμένο ειδικά για ηλεκτρονικό εξοπλισμό για να καθαρίσετε απαλά το περιβάλλον του και ειδικότερα την επιφάνεια επαφής με το δέρμα.

### Αποθήκευση και συντήρηση

- Φυλάξτε τη συσκευή στην αρχική της συσκευασία μετά τον καθαρισμό, σε ένα δροσερό και ξηρό μέρος, μεταξύ των χρήσεων.

Κρατήστε τη συσκευή μακριά από το νερό. Ελέγχετε τακτικά την έξοδο του φωτός για βλάβη ή γρατσουνιές. Μην χρησιμοποιείτε τη συσκευή σε περίπτωση βλάβης!

- Το εξάρτημα πρέπει να αντικατασταθεί μετά από περ. 50000 εκπομπές παλμικού φωτός. Μπορείτε να παραγγείλετε ανταλλακτικά από τον τοπικό σας αντιπρόσωπο.

### Τοποθέτηση του ανταλλακτικού εξαρτήματος

Μπορείτε να αντικαταστήσετε εύκολα το εξάρτημα μόνοι σας.

1. Αφαιρέστε το απλά τραβώντας το προς τα εμπρός.

2. Τοποθετήστε το νέο εξάρτημα σύροντας το στη συσκευή. Βεβαιωθείτε ότι το εξάρτημα έχει τοποθετηθεί σωστά, αλλιώς η συσκευή δεν θα λειτουργήσει.

### Αντιμετώπιση προβλημάτων

Πρόβλημα	Πιθανή αιτία	Λύση
Δεν εκπέμπεται φως όταν το κουμπί απελευθέρωσης είναι πατημένο.	Το εξάρτημα δεν είναι σωστά τοποθετημένο στη συσκευή.	Βεβαιωθείτε ότι το εξάρτημα έχει τοποθετηθεί σωστά.
	Η συσκευή δεν είναι ακόμη έτοιμη για χρήση.	Βεβαιωθείτε ότι η ενδεικτική λυχνία είναι αναμμένη πράσινη.
	Κακή επαφή με το δέρμα.	Βεβαιωθείτε ότι η επιφάνεια επαφής εφάπτεται πλήρως στο δέρμα.
Μπορεί να παρατηρήσει ή να μυρίσει καπνό κατά τη λειτουργία	Η λυχνία στο εξάρτημα είναι ελαττωματική.	Αντικαταστήστε το εξάρτημα με ένα νέο ή επικοινωνήστε με έναν εξειδικευμένο τεχνικό.
	Η ενδεικτική λυχνία START και μία από τις ενδείξεις έντασης παραμένουν αναμμένες.	Η συσκευή είναι ελαττωματική.
Η ενδεικτική λυχνία START είναι αναμμένη. Και οι άλλες ενδεικτικές λυχνίες αναβοσβήνουν.	Η συσκευή έχει φτάσει στο τέλος της ζωής της.	Απενεργοποιήστε τη συσκευή. Αποσυνδέστε την από την παροχή ρεύματος για περίπου 5 δευτερόλεπτα. Συνδέστε την ξανά. Εάν το σφάλμα επιμένει, επικοινωνήστε με έναν εξειδικευμένο τεχνικό.
Η ενδεικτική λυχνία START είναι αναμμένη.	Η συσκευή έχει φτάσει στο τέλος της ζωής της.	Απορρίψτε την συσκευή.