

## ΟΔΗΓΙΕΣ ΧΡΗΣΗΣ



**PC-KM 1063**

**Κουζινομηχανή 3 σε 1**

## Περιγραφή εξαρτημάτων

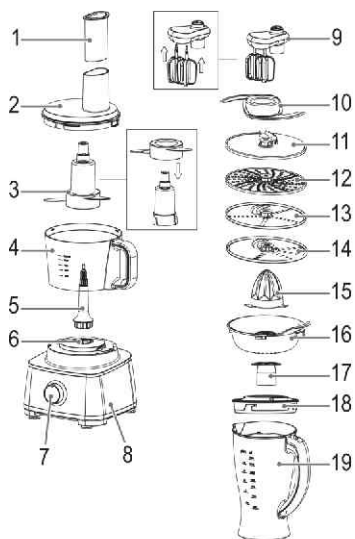

## Μπώλ & αξεσουάρ συσκευής

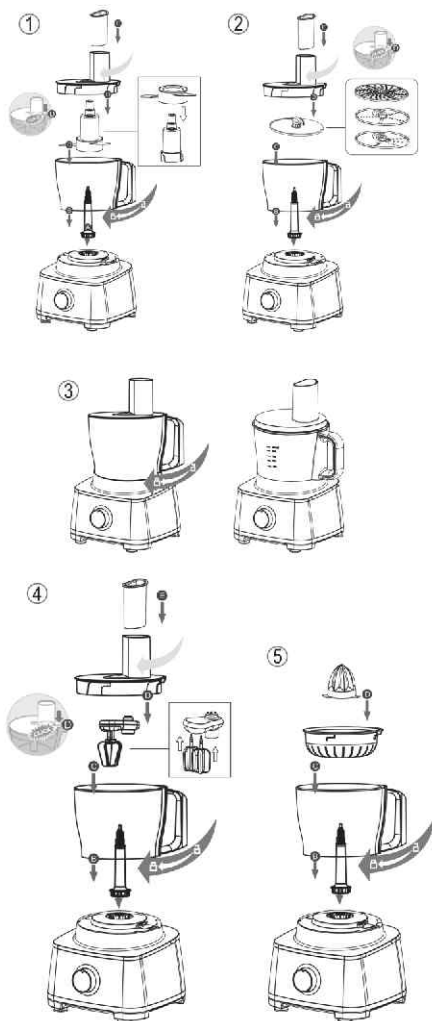

## Συναρμολόγηση δοχείου ανάμιξης

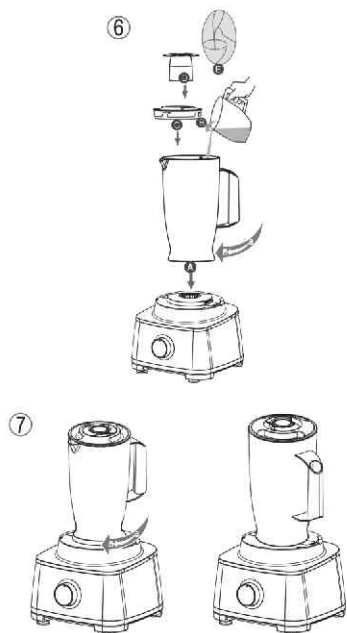

## Γενικές οδηγίες ασφαλείας

Διαβάστε αυτό το εγχειρίδιο χρήσης προσεκτικά, πριν χρησιμοποιήσετε την συσκευή και κρατήστε το μαζί με την εγγύηση, την απόδειξη και εάν είναι δυνατό το κουτί με τις εσωτερικές συσκευασίες. Εάν δώσετε την συσκευή σε κάποιον τρίτο, δώστε τους κι αυτό το εγχειρίδιο.

- Η συσκευή είναι σχεδιασμένη αποκλειστικά για ιδιωτική χρήση και για συγκεκριμένους σκοπούς. Η συσκευή δεν είναι σχεδιασμένη για διαφημιστική χρήση. Μην την χρησιμοποιείτε σε εξωτερικούς χώρους. Κρατήστε την μακριά από πηγές θερμότητας, επαφή με ακτίνες του ήλιου, υγρασία (ποτέ μην την φέρετε σε επαφή με υγρά) και αιχμηρά αντικείμενα. Ποτέ μην χρησιμοποιείτε την συσκευή με βρεγμένα χέρια. Εάν η συσκευή βραχεί τότε βγάλτε την αμέσως από την πρίζα.
- Όταν την καθαρίζετε ή την φυλάσσετε, απενεργοποιήστε την και πάντα βγάzte την πρίζα (τραβήξτε το από το βύσμα κι όχι από το καλώδιο). Όταν δεν την χρησιμοποιείτε, αφαιρέστε όλα τα εξαρτήματα.
- Μην θέτετε τη συσκευή σε λειτουργία χωρίς επίβλεψη. Εάν φύγετε από το δωμάτιο, πάντα να την απενεργοποιείτε και να βγάτετε την πρίζα.
- Ελέγχετε τακτικά την συσκευή και το καλώδιο για τυχόν φθορές. Μην την χρησιμοποιήσετε αν δείτε κάποια φθορά.
- Μην προσπαθείτε να επιδιορθώσετε την συσκευή μόνοι σας. Πάντα να ζητάτε την βοήθεια εξειδικευμένου τεχνικού.
- Χρησιμοποιείτε πάντα αυθεντικά ανταλλακτικά.

## Παιδιά και άτομα με αναπηρία

- Για την ασφάλεια των παιδιών σας, κρατήστε τα τμήματα συσκευασίας (πλαστικές σακούλες, κουτιά κλπ.) μακριά από αυτά.

## Προσοχή!

Μην αφήνετε μικρά παιδιά να παίζουν με τη συσκευασία, υπάρχει κίνδυνος ασφυξίας!

- Για να προστατέψετε παιδιά ή άτομα με αναπηρία από τους κινδύνους των ηλεκτρικών συσκευών, σιγουρευτείτε ότι η συσκευή χρησιμοποιείται μόνο υπό επίτηρηση. Δεν είναι παιχνίδι. Μην αφήνετε μικρά παιδιά να παίζουν μαζί της!

## ΠΡΟΣΟΧΗ: Κίνδυνος τραυματισμού!

οι λεπίδες είναι κοφτερές! Συνεπώς, η χρήση αυτών των αξεσουάρ πρέπει να γίνονται με την απαραίτητη προσοχή για την αποφυγή τραυματισμών.

Μην πλησιάζετε στο εσωτερικό της συσκευής, καθώς η λεπίδα που είναι τοποθετημένη στον πυθμένα μπορεί να οδηγήσει σε τραυματισμούς!

Μην ρίχνετε τυχόν υγρά που είναι θερμότερα από 60 ° C μέσα στο δοχείο ανάμιξης ή στο μπλάνο! Κίνδυνος εγκαυμάτων!

Απενεργοποιήστε τη συσκευή και αποσυνδέστε την από την παροχή ρεύματος πριν αλλάξετε αξεσουάρ ή εξαρτήματα, τα οποία κινούνται κατά τη διάρκεια της λειτουργίας.

Πριν ανάψετε τη συσκευή να βεβαιωθείτε ότι το εξάρτημα έχει τοποθετηθεί σωστά.

Κατά τη χρήση, δεν πρέπει να υπάρχουν αντικείμενα, π.χ. κουτάλια ή ξύστρες ζύμης στο μπλάνο.

## Προβλεπόμενη χρήση

Αυτή η συσκευή έχει σχεδιαστεί ως ένα μίξερ ζυμώματος / ανάμιξης για την παρασκευή ζύμης, κρέμες, κρέμα γάλακτος, μαρέγκα

- πολυ-κόπτης για εύκολη κοπή τροφίμων
- λεμονοστήφης για την εξαγωγή του χυμού από εσπεριδοειδή
- μπλέντερ για πουρέ, μείγμα.

Είναι σχεδιασμένο αποκλειστικά για τους σκοπούς αυτούς και μπορεί να χρησιμοποιηθεί μόνο για αυτούς.

Μπορεί να χρησιμοποιηθεί μόνο με τον τρόπο που περιγράφεται σε αυτό το εγχειρίδιο οδηγιών.

Η συσκευή δεν μπορεί να χρησιμοποιηθεί για εμπορικούς σκοπούς.

Οποιαδήποτε άλλη χρήση μπορεί να οδηγήσει σε υλικές ζημιές ή ακόμα και σωματικές βλάβες.

Ο κατασκευαστής δεν αναλαμβάνει καμία ευθύνη για ζημιές που προκύπτουν από τη χρήση, εκτός από το σκοπό που προορίζεται.

## Περιγραφή των μερών / τμημάτων του εξοπλισμού

Επισκόπηση των ελέγχων στη σελίδα 2:

- 1 έμβολο πίεσης
  - 2 Καπάκι μπλάνο με άξονα τροφοδοσίας
  - 3 λεπίδα για το ζύμωμα / ανάμιξη, τεμαχισμό
  - 4 μπλάνο εργασίας
  - 5 Οδηγός
  - 6 σύστημα άξονα
  - 7 διακόπτης ελέγχου
  - 8 Περίβλημα κινητήρα
  - 9 αναδευτήρες για ελαφρύ χτύπημα
  - 10 λεπίδα για τεμαχισμό
  - 11 δίσκος για πατάτες
  - 12 δίσκος για τρίψιμο πατάτες
  - 13 δίσκος για λεπτό τρίψιμο / κοπή
  - 14 δίσκος για χοντρό τρίψιμο / κοπή
  - 15 κώνος για εσπεριδοειδή
  - 16 κόσκινο
  - 17 καπάκι για οπή κανάτας μπλέντερ
  - 18 καπάκι κανάτας με στόμιο πλήρωσης
  - 19 Μπλέντερ κανάτα
- Δεν απεικονίζεται: ξύστρα ζύμης

## Αποσυσκευασία

### ΠΡΟΣΟΧΗ: Κίνδυνος τραυματισμού!

Ορισμένα μέρη του εξαρτήματος είναι πολύ κοφτερά!

1. Αφαιρέστε τη συσκευασία της συσκευής.
2. Αφαιρέστε όλα τα υλικά συσκευασίας, όπως η πλαστική μεμβράνη, πληρωτικό υλικό, δεματικά και κουτί συσκευασίας.

### ΠΡΟΣΟΧΗ: Κίνδυνος τραυματισμού!

-Όταν πιέζετε προς τα κάτω το φαγητό, να χρησιμοποιείτε πάντα το έμβολο πίεσης και όχι τα δάχτυλά σας, πιρούνι ή άλλα αντικείμενα για να αποφύγετε τους τραυματισμούς ή κινδύνους.

-Μην επισκευάζετε τη συσκευή μόνοι σας. Παρακαλούμε επικοινωνήστε με τον εξουσιοδοτημένο τεχνικό. Προκειμένου

να αποφευχθούν τυχόν κίνδυνοι, ένα κατεστραμμένο καλώδιο ρεύματος πρέπει να αντικαθίσταται με όμοιο καλώδιο από τον κατασκευαστή, την εξυπηρέτηση των πελατών μας ή οποιοδήποτε άλλο εξειδικευμένο τεχνικό. Αυτή η συσκευή δεν πρέπει να χρησιμοποιείται από παιδιά. Κρατήστε τη συσκευή και το καλώδιο μακριά από τα παιδιά. Τα παιδιά δεν πρέπει να παίζουν με τη συσκευή. Οι συσκευές μπορούν να χρησιμοποιηθούν από άτομα με μειωμένες σωματικές, αισθητηριακές ή διανοητικές ικανότητες ή έλλειψη εμπειρίας και γνώσης, αν έχουν επιτήρηση ή οδηγίες σχετικά με τη χρήση της συσκευής κατά τρόπο ασφαλή και αν κατανοούν τους κινδύνους που υπάρχουν.

#### **ΠΡΟΣΟΧΗ:**

Μην βυθίζετε τη συσκευή σε νερό για καθαρισμό. Παρακαλούμε ακολουθήστε τις οδηγίες όπως ορίζεται στο κεφάλαιο "Καθαρισμός".

Μη γεμίζετε τα μπολ με σκληρά τρόφιμα, όπως τα φασόλια, μσοχακάρυδο ή μεγάλα κομμάτια σοκολάτας. Τα μαχαίρια μπορεί να καταστραφούν!

Η συσκευή είναι εξοπλισμένη με διακόπτες ασφαλείας. Μην λειτουργείτε τη συσκευή αν υπάρχει βλάβη ή αν οι διακόπτες ασφαλείας έχουν παραποιηθεί!

Τοποθετήστε τη συσκευή σε μια επίπεδη και σταθερή επιφάνεια.

Μην λειτουργείτε τη συσκευή χωρίς περιεχόμενο. χρησιμοποιήστε την συσκευή μόνο για τρόφιμα.

Ποτέ μην απενεργοποιείτε τη συσκευή στρέφοντας την κανάτα μπλέντερ ή το μπολ. Χρησιμοποιείτε πάντα το κουμπί ή ένα από τα κουμπιά κατά τη στροφή της συσκευής.

Μη μετακινείτε τη συσκευή κατά τη λειτουργία? γυρίστε πάντα σε πρώτο και αποσυνδέστε από το δίκτυο παροχής ηλεκτρικού ρεύματος. Πάντα να μεταφέρετε τη συσκευή με τα δύο χέρια!

3. Ελέγξτε ότι όλα τα μέρη είναι μέσα στο κουτί.

#### **ΣΗΜΕΙΩΣΗ:**

Σκόνη ή υπολείμματα από την παραγωγή μπορούν ακόμα να βρεθούν στη συσκευή. Συνιστούμε να καθαρίζετε τη συσκευή όπως περιγράφεται στην ενότητα "Καθαρισμός".

#### **Γενικές οδηγίες χρήσης**

##### **Λειτουργικότητα της συσκευής**

Η συσκευή είναι εξοπλισμένη με διακόπτες ασφαλείας. Η συσκευή μπορεί να λειτουργήσει μόνο ως εξής:

- Όταν τοποθετείτε πάνω στο περίβλημα του μοτέρ, το μπολ εργασίας ή η κανάτα μπλέντερ με το μπλοκ λεπίδων και ακουστεί κλικ καθώς κουμπώνει στη θέση του.

- Όταν χρησιμοποιείτε το μπολ εργασίας, είτε το καπάκι ή το κόσκινο πρέπει να ακουστεί κλικ ότι κουμπώνει στη θέση του.

Μπορείτε να ρυθμίσετε την ταχύτητα με το κουμπί ελέγχου. Πάντα αρχίσει σιγά-σιγά με χαμηλή ταχύτητα. Αυξήστε αργά στην συνέχεια την ταχύτητα.

Η λειτουργία PULSE = παλμικό: Κρατήστε το κουμπί ελέγχου στη θέση αυτή για να εκτελέσετε τη συσκευή στη μέγιστη ρύθμιση της ταχύτητας με παλμική λειτουργία.

0 είναι η θέση off.

#### **ΠΡΟΣΟΧΗ:**

Τοποθετείτε πάντα το κουμπί ελέγχου στην θέση 0 πριν συνδέσετε.

Μην χρησιμοποιείτε τη συσκευή περισσότερο από 5 λεπτά συνεχώς. Αφήστε πρώτα να κρυώσει για 10 λεπτά.

Αποσυνδέστε το φιλς από την πρίζα μετά τη χρήση.

#### **Ηλεκτρική σύνδεση**

Βεβαιωθείτε ότι η ισχύς της παροχής ρεύματος αντιστοιχεί με τις προδιαγραφές που αναγράφονται στην πινακίδα προδιαγραφών.

#### **Χρησιμοποιώντας το μπολ**



Συναρμολόγηση του μπολ και των αξεσουάρ  
Παρακαλούμε ανατρέξτε στα σχήματα 1 έως 5 στην σελίδα 2 για το σκοπό αυτό.

#### **ΠΡΟΕΙΔΟΠΟΙΗΣΗ:**

Όλες οι λεπίδες και οι δίσκοι είναι πολύ κοφτερά! Η χρήση αυτών των αξεσουάρ απαιτούν την απαραίτητη φροντίδα ώστε να προληφθούν τυχόν τραυματισμοί.

1. Τοποθετήστε τον πείρο οδηγού πάνω στον άξονα μετάδοσης κίνησης του τμήματος του κινητήρα.

#### **ΣΗΜΕΙΩΣΗ:**

**Στην εικ. 3:** Το κύπελλο έχει μία εγκοπή στο κάτω μέρος. Τα σύμβολα  &  δείχνουν πως μπορεί να κουμπώσει στον κινητήρα.

2. Ευθυγραμμίστε την ένδειξη του μπολ με το σύμβολο .

Γυρίστε το μπολ λίγο προς τα δεξιά έτσι ώστε να ασφαλίσει στη θέση του.

3. Επιλέξτε ένα συνημμένο. Τοποθετήστε το πάνω στο πείρο οδηγού.

4. Κλείστε το μπολ εργασίας με το καπάκι. Σφίξτε το στρέφοντας το δεξιόστροφα μέχρι να ακουστεί ο ήχος ασφάλισης του μηχανισμού κλειδώματος της λαβής.

#### **Χρήση της συσκευής ως λεμονοστίφτης**

Συναρμολογήστε το μπολ εργασίας όπως περιγράφεται παραπάνω.

3. Τοποθετήστε τη σήτα φίλτρου στο πείρο οδηγού.

Περιστρέψτε το δεξιόστροφα μέχρι να ασφαλίσει με τον χαρακτηριστικό ήχο στο μηχανισμό κλειδώματος της λαβής.

4. Τοποθετήστε τον κύνο λεμονοστίφη πάνω στον πείρο οδηγού.

Προϊόν / Είδος παρασκευάσματος βαρύ ζύμη (π.χ. ζύμη με μαγιά) Η ανάμιξη ζύμης (Μπισκότων ζύμη ή ζύμη βάφλα)	Ποσότητα	Εργαλείο		Maximum operating time
βαρύ ζύμη (π.χ. ζύμη με μαγιά)	Max. 1.0 kg	ανάμιξη / ανάδευση	Point 1	2 Minutes
ανάμιξη ζύμης (Μπισκότων ζύμη ή ζύμη βάφλα)	Max. 1.5 kg (1 Liter)	ανάμιξη / ανάδευση	Point 1 - 2	2 Minutes
μαρέγκα	Minutes 2 ασπράδια αυγού Max. 8 ασπράδια αυγού	ανάμιξη / ανάδευση	Point 3 - MAX	4 Minutes
Ομελέτα	Min. 2 αυγά Max. 7 αυγά	ανάμιξη / ανάδευση	Point 1 - MAX	1 Minutes
Κρέμα	Min. 200 ml Max. 800 ml	ανάμιξη / ανάδευση	Point 1 Point 2 - 3	2 Minutes 4 Minutes
Μαρέγκα	Min. 2 ασπράδια αυγού Max. 8 ασπράδια αυγού	Αυτοθάρτης	Point 3 - MAX	4 Minutes
Κρέμα	Min. 200 ml Max. 800 ml	Αυτοθάρτης	Point 3 - MAX	1 Minutes 4 Minutes
αφρόγαλα (3,5% περιεκτικότητα σε λιπαρά)	Min. 100 ml Max. 250 ml	Αυτοθάρτης	Point 2 - MAX Point 3 - MAX	30 seconds 2 Minutes
Ωτρεσινγκ, μίγμα για πουτίγκα, κουρκούτι	Min. 125 ml Max. 750 ml	Αυτοθάρτης	Point 1 - 2 Point 1	1 Minutes 30 seconds
Υγρό, μιλκσεϊκ	Min. 100 ml Max. 750 ml	Αυτοθάρτης	Point 1	30 Seconds
Τεμαχισμός φρούτα, λαχανικά, βότανα	Min. 200g Max. 700g	Λεπίδα τεμαχισμού	MAX	30 Seconds
Πουρές λαχανικών	Max. 700g	Λεπίδα τεμαχισμού	Point 2 - 3	1 Minutes
Τεμαχισμός καρύδια	Min. 100g Max. 700g	Λεπίδα τεμαχισμού	MAX	1 Minutes
Νιφάδες κουβερτούρα	Min. 100g Max. 500g	Λεπίδα τεμαχισμού	MAX	30 Seconds
Κύβοι κρέατος	Min. 200g Max. 500g	Λεπίδα τεμαχισμού	MAX	30 Seconds

Σημαντικές σημειώσεις για τις επιμέρους εφαρμογές

#### ΠΡΟΣΟΧΗ:

Μην τεμαχίζετε σκληρά τρόφιμα, όπως φασόλια καφέ, μοσχοκάρυδο, κουρκούμη ή μεγάλα κομμάτια σοκολάτας! Η λεπίδα μπορεί να υποστεί ζημιά!

Μην υπερβαίνετε τις ποσότητες και τις ώρες λειτουργίας που αναφέρονται στον πίνακα.

Τοποθετείτε πάντα τα αξεσουάρ για ζύμωμα / ανακάτεμα ή τη λεπίδα για τεμαχισμό σε κύβους μέσα στο μπολ πριν προσθέσετε τα υλικά. Πίεστε το συνημμένο στο κάτω μέρος του μπολ.

Εάν ζυμώνετε βαριά ζύμη, μην προσθέτετε όλα τα υλικά μέσα στο μπολ εργασίας μονομιάς. Αρχίσουμε μόνο τη διαδικασία ζυμώματος με αλεύρι, τη ζάχαρη και τα αυγά. Σιγά-σιγά προσθέστε τα υγρά μέσα στον άζονα τροφοδοσίας κατά τη διάρκεια της διαδικασίας ζύμωσης. Κατ' αρχάς, κόψτε το φαγητό που θέλετε να τεμαχίσετε σε

μικρά κομμάτια.

Εάν τα υλικά που κολλάνε στους αναδευτήρες / γάντζος ή στη λεπίδα, ή στο εσωτερικό τοίχωμα της λέκάνης προχωρήστε ως εξής:

1. Απενεργοποιήστε τη συσκευή. Περιμένετε να σταματήσει η περιστροφή.
2. Αφαιρέστε το καπάκι από το μπολ.
3. Χρησιμοποιήστε την ξύστρα ζύμης για να αφαιρέσετε τα συστατικά από τα επισυναπτόμενα ή από το εσωτερικό τοίχωμα της λέκάνης.

Αν κτυπήσετε τα ασπράδια, βεβαιωθείτε ότι το μπολ και το χτυπητήρι είναι στεγνά και εντελώς χωρίς λίπος. Το ασπράδι του αυγού πρέπει να είναι σε θερμοκρασία δωματίου.

Για να τρίψετε τη σοκολάτα, χρησιμοποιήστε μόνο τον δίσκο για κύβους, όχι αυτόν για τρίψιμο. Η σοκολάτα πρέπει να είναι καλά διατηρημένη με απλή ψύξη.

Όταν κόψετε σκληρό τυρί ή σοκολάτα, μην αφήνετε τη συσκευή να λειτουργεί για πάρα πολύ ώρα. Αυτά τα συστατικά μπορεί να λιώσουν με την αύξηση της θερμοκρασίας της συσκευής και μπορεί να γίνει άμορφο (θα κολλήσει).

Όταν τεμαχίζετε ή τρίβετε, συμπληρώστε τα συστατικά μέσα στον άξονα τροφοδοσίας.

Χρησιμοποιήστε το έμβολο πίεσης για να σπρώξετε το φαγητό μέσα στην οπή πλήρωσης. Μην εφαρμόζετε υπερβολική πίεση.



Εάν χρησιμοποιείτε τη συσκευή ως λεμονοσίτηφ, ακολουθήστε τις παρακάτω οδηγίες:

- Ο κώνος θα αρχίσει να γυρίζει μόλις ενεργοποιήσετε τη συσκευή.
- Λειτουργεί στη χαμηλότερη ρύθμιση ταχύτητας.
- Κόψτε τα εσπεριδοειδή στην μέση. Πατήστε το μισό του καρπού πάνω στον κώνο τύπου.
- Χρειάζεται διακοπή εργασίας ανά διαστήματα για να αφαιρέσετε τον πολτό από το κόσκινο.
- Απενεργοποιήστε τη συσκευή πριν αφαιρέσετε το μπολ με το κόσκινο του φίλτρου και τον κώνο.
- Κρατήστε τους χυμούς εσπεριδοειδών όχι περισσότερο από μία ημέρα.
- Ποτέ μην αποθηκεύετε το χυμό εσπεριδοειδών σε ένα μεταλλικό δοχείο. Το οξύ του χυμού θα διαβρώσει την μεταλλική επιφάνεια. Τα μεταλλικά ιόντα θα συμβάλλουν στην αλλοίωση της γεύσης του χυμού.

#### **Δοχείο ανάμιξης ( συναρμολόγηση)**

Παρακαλούμε ανατρέξτε επίσης στις εικόνες 6 και 7 στη σελίδα 2.

#### **ΣΗΜΕΙΩΣΗ:**

Στην εικ. 6: Η κανάτα υίξερ έχει μία ένδειξη στο κάτω μέρος. Τα σύμβολα  &  μπορεί να βρεθούν από την πλευρά του κινητήρα.

1. Ευθυγραμμίστε την σήμανση στο εξάρτημα ανάμιξης με το σύμβολο.
2. Γυρίστε την κανάτα μίξερ με μικρή κίνηση προς τα δεξιά ώστε να ασφαλίσει στη θέση του.

#### **Παρασκευή**

1. Κόψτε όλα τα συστατικά σε μικρά κομμάτια.
2. Γεμίστε τα συστατικά μέσα στο δοχείο ανάμιξης. Μην υπερβείτε ποτέ την μέγιστη χωρητικότητα.
3. Τοποθετήστε το καπάκι πάνω στην κανάτα μπλέντερ.
4. Κλείστε το καπάκι με το πάωμα (17).

#### **Λειτουργία του μίξερ**

Κάθε ταχύτητα μπορεί να επιλεγεί με το κουμπί ελέγχου. Εάν η κανάτα είναι πολύ πλήρης, ή το υγρό αφρίζει, επιλέξτε μια χαμηλότερη ταχύτητα.

#### **Προσθήκη συστατικών**

1. Απενεργοποιήστε τη συσκευή. Περιμένετε έως ότου η λεπίδα σταματήσει.
2. Συμπληρώστε τα συστατικά ή τα μπαχαρικά μέσα από το άνοιγμα πάωμα.
3. Κλείστε το καπάκι και την οπή.

4. Συνεχίστε τη λειτουργία.

#### **Διακοπή λειτουργίας**

1. Απενεργοποιήστε τη συσκευή. Περιμένετε έως ότου η λεπίδα σταματήσει.
2. Αποσυνδέστε από την παροχή ρεύματος.
3. Γυρίστε αριστερόστροφα από το περίβλημα του κινητήρα, το μπλέντερ κανάτα.
4. Αφαιρέστε το καπάκι πριν χυθεί έξω το περιεχόμενο.
5. Καθαρίστε όλα τα εξαρτήματα που χρησιμοποιούνται όπως περιγράφεται στην ενότητα "Καθαρισμός".

#### **ΣΗΜΑΝΤΙΚΗ ΣΗΜΕΙΩΣΗ:**

Μην αποθηκεύετε τους χυμούς εσπεριδοειδών ή όξινα είδη διατροφής σε μεταλλικά δοχεία.

#### **Καθάρισμα**

##### **ΠΡΟΕΙΔΟΠΟΙΗΣΗ:**

Πάντα να αποσυνδέετε το φιν πριν αφαιρέσετε τα εξαρτήματα και καθαρίσετε τη συσκευή! Μην βυθίζετε τμήμα του μοτέρ στο νερό για τον καθαρισμό, σε καμία περίπτωση. Αυτό μπορεί να οδηγήσει σε ηλεκτροπληξία ή πυρκαγιά. Ορισμένα τμήματα από τα εξαρτήματα είναι πολύ κοφτερά. Υπάρχει κίνδυνος τραυματισμού!

##### **ΠΡΟΣΟΧΗ:**

Μην χρησιμοποιείτε συρμάτινη βούρτσα ή άλλα λειαντικά σκεύη για καθαρισμό. Μην χρησιμοποιείτε ισχυρά ή λειαντικά καθαριστικά.

##### **Περίβλημα Μοτέρ**

Καθαρίζετε το περίβλημα μόνο με ένα υγρό πανί και ένα ήπιο υγρό απορρυπαντικό. Στεγνώστε με ένα πανί.

##### **Αξεσουάρ της συσκευής**

##### **ΠΡΟΣΟΧΗ: Κίνδυνος τραυματισμού!**

Ορισμένα μέρη του εξαρτήματος είναι πολύ κοφτερά!

##### **ΠΡΟΣΟΧΗ:**

Τα εξαρτήματα δεν είναι κατάλληλα για πλυντήριο πιάτων. Η θερμοκρασία και τα ισχυρά καθαριστικά μπορεί να παραμορφώσουν ή να αποχρωματίσει τα εξαρτήματα. Μην ξεπλένετε τον πείρο σε μπολ με ζεστό νερό ή κάτω από τρεχούμενο νερό. Εάν το νερό εισχωρεί στο εσωτερικό του συνημμένου, δεν μπορεί να αφαιρεθεί.

Μπορείτε να καθαρίσετε όλα τα λοιπά στοιχεία που έχουν έρθει σε επαφή με τα τρόφιμα σε ένα μπολ με ζεστό νερό. Ξεπλύνετε με καθαρό νερό και στεγνώστε καλά. Οι δύο αναδευτήρες μπορεί απλά να τραβηχτεί από την θέση. Τοποθετήστε τους πίσω στο συνημμένο μετά τον καθαρισμό και το στέγνωμα. Ελέγξτε ότι το σύρμα είναι ασφαλές.

## **Αξεσουάρ Μπλέντερ**

### Καθαρισμός

Συμπληρώστε το μισό δοχείο ανάμειξης με νερό και λειτουργήστε τη συσκευή για περ. 10 δευτερόλεπτα. Απορρίψτε το υγρό.

### Γενικός καθαρισμός

Αφαιρέστε το δοχείο ανάμειξης για λεπτομερή καθαρισμό.

## **ΠΡΟΣΟΧΗ: Κίνδυνος τραυματισμού!**

Μαχαίρι και δίσκοι λεπίδων είναι αιχμηρά.

Μπορείτε να καθαρίσετε την κανάτα μπλέντερ και το καπάκι σε ένα μπολ με ζεστό νερό.

Στη συνέχεια, ξεπλύνετε με καθαρό νερό και στεγνώστε τα μέρη.

## **Αποθήκευση**

Καθαρίστε τη συσκευή σύμφωνα με τις οδηγίες.

Βεβαιωθείτε ότι τα όλα τα εξαρτήματα είναι εντελώς στεγνά.

Σας συνιστούμε να κρατήσετε τη συσκευή στην αρχική συσκευασία, εάν δεν πρόκειται να χρησιμοποιηθεί για μεγάλο χρονικό διάστημα.

Να φυλάσσετε πάντα τη συσκευή μακριά από τα παιδιά σε ξηρό, καλά αεριζόμενο χώρο.

## **Αντιμετώπιση προβλημάτων**

### **Η συσκευή δεν λειτουργεί**

#### Πιθανή αιτία:

Η συσκευή δεν έχει παροχή ηλεκτρικού ρεύματος.

#### Λύση:

Ελέγξτε την πρίζα με άλλη συσκευή.

Συνδέστε το φως σωστά.

Ελέγξτε το κύριο διακόπτη.

#### Πιθανή αιτία:

Η συσκευή είναι ελαττωματική.

#### Λύση:

Επικοινωνήστε με το κέντρο εξυπηρέτησης ή τον προμηθευτή σας.

#### Πιθανές αιτίες:

Η συσκευή σας είναι εξοπλισμένη με διακόπτες ασφαλείας.

Αποτρέπει την τυχαία εκκίνηση του κινητήρα.

#### Λύση:

Ελέγξτε τη σωστή θέση του

- μπολ εργασίας

- καπάκι του μπολ εργασίας ή

- κόσκινο ή φίλτρο

- κανάτα μπλέντερ.