

ΟΔΗΓΙΕΣ ΧΡΗΣΗΣ

DH7G

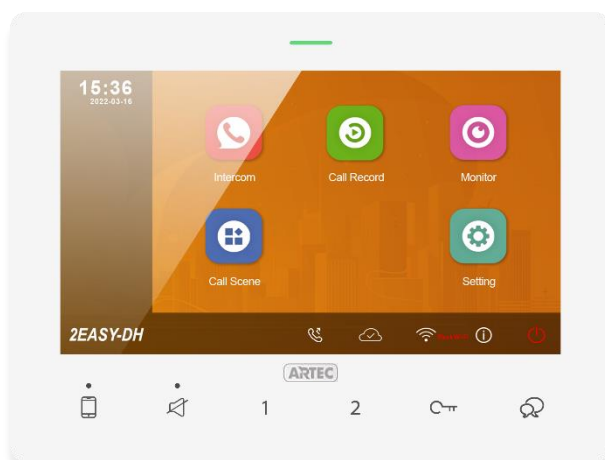

 **ARTION**
SECURITY SYSTEMS A.E.

V1.1 Σεπτέμβριος 2025

1. Μέρη και λειτουργίες

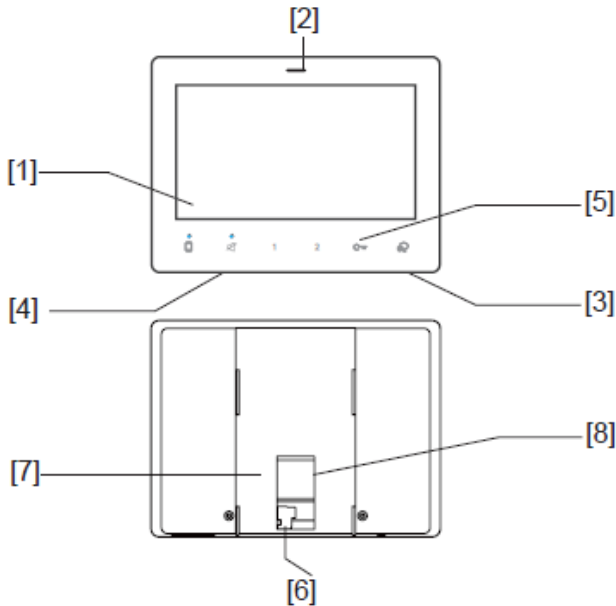

Βασικές λειτουργίες

NO.	Στοιχείο	Περιγραφή
[1]	Οθόνη LCD	Δείτε την επόμενη σελίδα για λεπτομέρειες, εμφάνιση εικόνας της εξωτερικής μπουτονιέρας
[2]	Indicator LED	Εμφάνιση της κατάστασης του monitor
[3]	Μεγάφωνο	Ακρόαση ήχου
[4]	Μικρόφωνο	Οπή μικροφώνου για επικοινωνία με επισκέπτη
[5]	Έξυπνα πλήκτρα	Για χρήση του monitor σε διάφορα σενάρια
[6]	L1,L2	Σύνδεση BUS , χωρίς πολικότητα
[7]	Υποδοχή κάρτας microSD	Τοποθέτηση κάρτας microSD
[8]	Κουδούνι πόρτας	Σύνδεση εσωτερικού κουδουνιού πόρτας

2. Τοποθέτηση

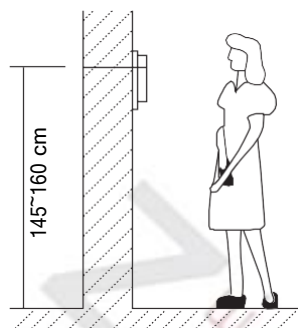
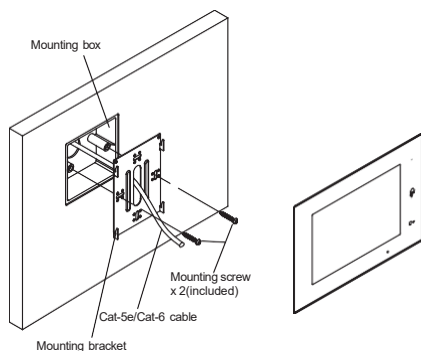

Το ύψος εγκατάστασης προτείνεται περίπου στα 145~160cm.

1. Χρησιμοποιήστε βίδες για να στερεώσετε την βάση στον τοίχο.
2. Συνδέστε τα 2 καλώδια στο Bus της συσκευής.
3. Τοποθετήστε την οθόνη στην βάση και σιγουρέψτε τη σωστή εφαρμογή της.

3. Κεντρικό μενού

Όταν ενεργοποιείτε την οθόνη για πρώτη φορά, περιμένετε περίπου 20 δευτερόλεπτα για εκκίνηση. Η οθόνη αφής δεν θα ανταποκρίνεται κατά την εκκίνηση. Όταν το ενδεικτικό LED της λειτουργίας σταματήσει να αναβοσβήνει η εκκίνηση έχει ολοκληρωθεί.

Το κύριο μενού είναι το σημείο εκκίνησης για τη χρήση όλων των εφαρμογών στην οθόνη σας. Πιέστε το πλήκτρο ξεκλειδώματος ή αγγίξτε οπουδήποτε στην οθόνη σε κατάσταση αναμονής. Το κύριο μενού θα εμφανιστεί ως εξής :

Κεντρικό μενού DH7G

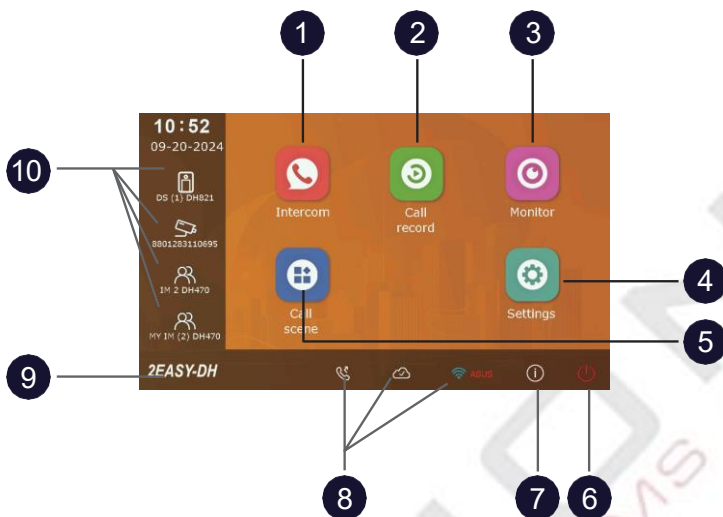

1 Ενδοεπικοινωνία

Σας επιτρέπει να καλέσετε άλλο monitor στην εγκατάσταση

2 Εγγραφές κλήσεων

Σας επιτρέπει να προβάλετε αρχείο καταγραφής κλήσεων

3 Προβολή

Σας επιτρέπει να παρακολουθείτε τους σταθμούς πόρτας ή τις IP κάμερες

4 Ρυθμίσεις

Αλλαγή των ρυθμίσεων της οθόνης

5 Ρύθμιση κλήσης

Αλλάξτε τις λειτουργίες σίγασης και εκτροπής κλήσης

6 Απενεργοποίηση

Πατήστε για να απενεργοποιήσετε την οθόνη

7 Πληροφορίες

Σας επιτρέπει να προβάλετε τις πληροφορίες της συσκευής

8 Γραμμή κατάστασης

Εμφανίζει εικονίδια που υποδεικνύουν την κατάσταση της οθόνης







9 Logo

Εμφανίζει το λογότυπο της οθόνης



10 Συντομεύσεις

Πατήστε για να εισαγάγετε συντομεύσεις

4. Εικονίδια γραμμής κατάστασης





Icon	Description	
	Αναπάντητη κλήση	Εμφανίζεται όταν υπάρχει αναπάντητη κλήση μη αναγνωσμένη. Αγγίξτε το για να δείτε την αναπάντητη κλήση
	Μην ενοχλείτε	Υποδεικνύει ότι η συσκευή βρίσκεται σε λειτουργία "Μην ενοχλείτε"
	Εκτροπή κλήσης	Υποδεικνύει ότι η συσκευή βρίσκεται σε λειτουργία "Πρώθησης κλήσης"
	Συσκευή Online	Υποδεικνύει ότι η συσκευή βρίσκεται σε σύνδεση αλλά όχι στο διαδίκτυο
	Επιτυχής σύνδεση CLOUD	Υποδεικνύει ότι η συσκευή είναι σωστά συνδεδεμένη στον διακομιστή cloud
	Χωρίς σύνδεση CLOUD	Υποδεικνύει ότι η συσκευή δεν είναι συνδεδεμένη στον διακομιστή CLOUD
	Cloud server anomaly	Υποδεικνύει ότι η σύνδεση διακομιστή cloud της συσκευής δεν είναι κανονική.

Λοιπά εικονίδια

Icon	Περιγραφή	
	Ομιλία	Υποδεικνύει ότι η συσκευή βρίσκεται σε κατάσταση ομιλίας
	Ξεκλειδωμά	Υποδεικνύει το άνοιγμα της αντίστοιχης πόρτας

5. Απαντώντας σε μια κλήση

Όταν λαμβάνετε μια κλήση, κουδουνίζει η εσωτερική οθόνη. Η εικόνα της μπουτονιέρας θα εμφανιστεί αυτόματα στην οθόνη

1. Πατήστε το εικονίδιο  ή πατήστε το πλήκτρο ομιλίας .
 - Μιλήστε σε απόσταση περίπου 50 cm από το μικρόφωνο.
 - Ξεκινήστε την επικοινωνία με τον επισκέπτη για έως και 90 δευτερόλεπτα.
2. Όταν ολοκληρώσετε την επικοινωνία, αγγίξτε  ή το πλήκτρο ομιλίας  για να τερματίσετε την κλήση

Διαθέσιμες λειτουργίες ενώ είστε σε κατάσταση κλήσης

- Απελευθέρωση πόρτας

Σημειώσεις:

1. Λήψη κλήσης ενώ βρίσκεστε σε κατάσταση επικοινωνίας με κάποια μπουτονιέρα

- Η κλήση από κάποια άλλη μπουτονιέρα δεν είναι δυνατή.
- Ολοκληρώστε την τρέχουσα συνομιλία για να απαντήσετε σε νέα κλήση από άλλη μπουτονιέρα

2. Λήψη κλήσης από μπουτονιέρα ενώ βρίσκεστε σε ενδοεπικοινωνία με άλλη οθόνη

- Η ενδοεπικοινωνία θα σταματήσει αμέσως και θα ηχήσει ο ήχος εισερχόμενης κλήσης
- Το βίντεο από την μπουτονιέρα εμφανίζεται στην οθόνη, είναι διαθέσιμη η ομιλία και το ξεκλείδωμα

6. Παρακολούθηση καμερών

Αυτή η ενότητα μπορεί να χρησιμοποιηθεί για την παρακολούθηση του σπιτιού σας ενεργοποιώντας μια από τις κάμερες μέσα στο διαμέρισμα, στους κοινόχρηστους χώρους κτλ.

1. Από το κύριο μενού, πατήστε **"Monitor"**.
2. Επιλέξτε το πλήκτρο "Διάταξη".
 - Σας επιτρέπει να επιλέξετε κάμερα μπουτονιέρας ή κάμερα IP.
3. Επιλέξτε τις επιθυμητές συσκευές.
4. Όταν τελειώσετε, πατήστε το πλήκτρο .

Κατά τη διάρκεια της παρακολούθησης, οι εικόνες μπορούν να προβληθούν, αλλά ο ήχος δεν αναπαράγεται από τις διαφορετικές συσκευές.

Διαθέσιμες λειτουργίες κατά την παρακολούθηση:

- Ξεκλείδωμα πόρτας

Σημείωση: Πατήστε το πλήκτρο γρήγορων ενεργειών για να παρακολουθήσετε απευθείας την αντίστοιχη κάμερα (Εάν η οθόνη γρήγορων ενεργειών έχει οριστεί στα παράθυρα συντόμευσης).

7. Ρυθμίσεις συντόμευσης

Αυτή η ενότητα μπορεί να χρησιμοποιηθεί για να ορίσετε τις συντομεύσεις σας.

1. Από το κύριο μενού, πατήστε το εικονίδιο **"Monitor"**.
 - Μια λίστα με τις διαθέσιμες λειτουργίες εμφανίζεται.
2. Επιλέξτε ξανά το στοιχείο "Monitor".
3. Κάντε κλικ στην επάνω αριστερή γωνία του στοιχείου που θέλετε να επιλέξετε και στην συνέχεια θα εμφανιστεί το εικονίδιο  .
4. Εάν θέλετε να το ακυρώσετε, κάντε ξανά κλικ στην επάνω αριστερή γωνία.

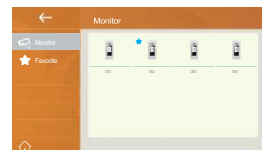
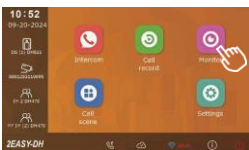

8. Πραγματοποίηση κλήσεων

Μπορείτε να καλέσετε άλλες κατοικίες, τηλέφωνα κοινόχρηστου χώρου ή γραφείο προσωπικού εγκαταστάσεων και ακόμη και άλλα δωμάτια στη δική σας κατοικία. Όποια οθόνη απαντά στην κλήση, μπορείτε μέσω αυτής να χρησιμοποιήσετε πολλές από τις λειτουργίες που περιγράφονται ενώ μιλάτε σε μια κλήση.

Κλήση λίστας ονομάτων χρησιμοποιώντας τη “namelist”

1. Από το κύριο μενού, πατήστε το εικονίδιο **"ενδοεπικοινωνία"**.
Μια λίστα με τα διαθέσιμα στοιχεία εμφανίζονται.
2. Επιλέξτε **"Διαμέρισμα"**.
Εάν το επιτρέπει το σύστημα, εμφανίζεται μια λίστα ονομάτων.
3. Επιλέξτε το όνομα που θέλετε.
Απευθείας κλήση του επιλεγμένου στοιχείου.

Εσωτερική κλήση

Εάν έχετε εγκαταστήσει οθόνες σε διαφορετικά δωμάτια της κατοικίας σας, μπορείτε να καλέσετε αυτά τα δωμάτια και χρησιμοποιήσετε το σύστημα ως ενδοεπικοινωνία.

1. Από το κύριο μενού, πατήστε **"Intercom"**.
Μια λίστα με τις διαθέσιμες λειτουργίες εμφανίζεται.
2. Επιλέξτε ενδοεπικοινωνία.
Μια λίστα με τις εσωτερικές συσκευές εμφανίζεται.
3. Επιλέξτε την επιθυμητή συσκευή.
Απευθείας κλήση της επιθυμητής συσκευής

9. Προβολή εγγραφής κλήσεων

Η οθόνη καταγράφει πληροφορίες σχετικά με τις εισερχόμενες, τις αναπάντητες και τις εξερχόμενες κλήσεις και τις αποθηκεύει στο αρχείο κλήσεων. Δείτε τα παρακάτω βήματα για να δείτε το αρχείο κλήσης.

1. Από το κύριο μενού, πατήστε το εικονίδιο "Ηχογραφήσεις".
2. Επιλέξτε την λειτουργία που θέλετε
 - Αναπάντητη: Εμφανίζει τις κλήσεις που λάβατε αλλά δεν απαντήσατε
 - Εισερχόμενη: Εμφανίζει τις κλήσεις που απαντήσατε
 - Εξερχόμενη: Εμφανίζει τις κλήσεις που πραγματοποιήσατε
 - Αναπαραγωγή: Εμφανίζει φωτογραφίες/video που λάβατε/κάνατε
3. Περιηγηθείτε στο αρχείο κλήσεων όπως επιθυμείτε
4. Όταν τελειώσετε, πατήστε ← επιστρέψτε στο προηγούμενο μενού (ή πατήστε επιστροφή στην αρχική σελίδα) 

Σημείωση :

1. Εάν δεν έχει εγκατασταθεί κάρτα SD τότε η εγγραφή video είναι 3sec.
Εάν εγκατασταθεί κάρτα SD τότε η συσκευή υποστηρίζει video 10sec.
2. Υποστηρίζει έως 512GB SD card.

10. Λειτουργία “Μην ενοχλείτε”

Εάν για κάποιο λόγο θέλετε να θέσετε τη συσκευή σε σίγαση, μπορείτε να ρυθμίσετε την λειτουργία μην ενοχλείτε.

1. Από το κύριο μενού, πατήστε “εκτροπή”.
2. Επιλέξτε την επιθυμητή λειτουργία
 - Μην ενοχλείτε για 8 Ώρες: Ρύθμιση σε λειτουργία σίγασης για 8 ώρες.
 - Μην ενοχλείτε: Ρύθμιση σε λειτουργία σίγασης μέχρι την ακύρωση της από τον χρήστη.

Σημείωση:

* Το ενδεικτικό LED σίγασης μετατρέπεται από πράσινο σε κόκκινο για να δείξει ότι έχει ενεργοποιηθεί η λειτουργία σίγασης.

* Εάν ενεργοποιηθεί, η λειτουργία σίγασης θα τεθεί αμέσως σε λειτουργία, και στην γραμμή κατάστασης θα εμφανιστεί το εικονίδιο "🔇".

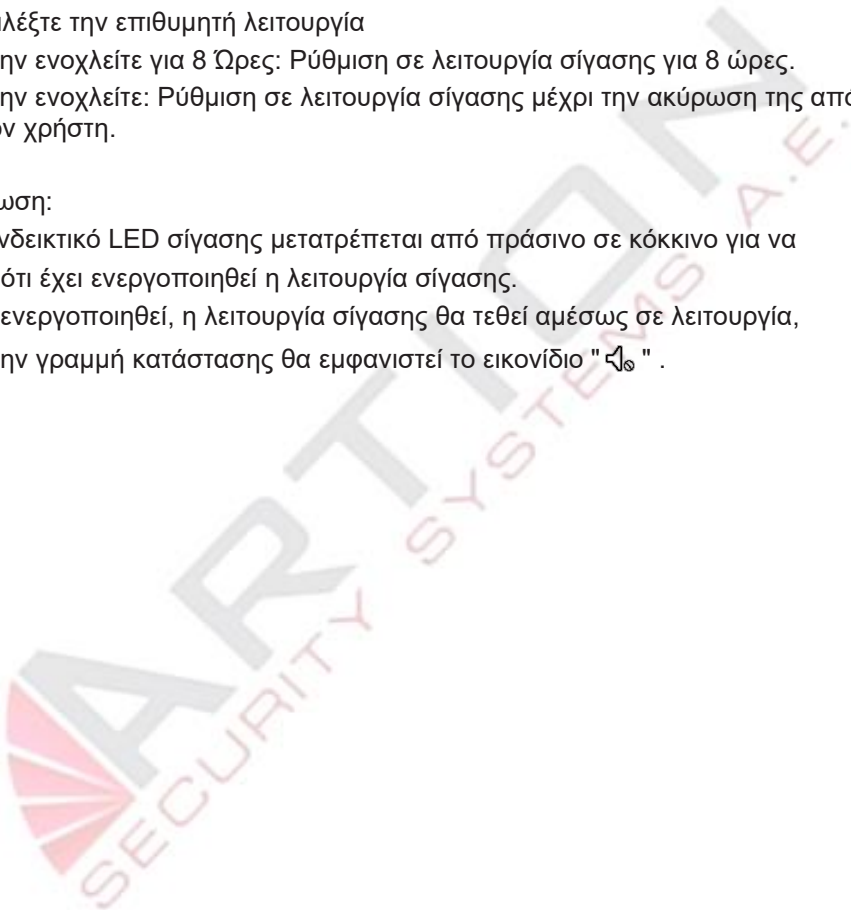

11. Εκτροπή κλήσης

Η κλήση από την μπουτονιέρα μπορεί να εκτραπεί στο κινητό σας.



Σημείωση : Η οθόνη απαιτεί ενεργή σύνδεση internet.

1. Από το κύριο μενού, επιλέξτε "**Εκτροπή**".
2. Επιλέξτε την επιθυμητή λειτουργία.
 - Κλήση σε αναπάντητη: Εάν κανείς δεν απαντήσει εντός 30 δευτερολέπτων όταν η συσκευή λάβει κλήση από το σταθμό πόρτας, πραγματοποιείται εκτροπή στο κινητό τηλέφωνο. Σε αυτήν τη λειτουργία, η οθόνη θα εμφανίζει εικόνα και κατά την διάρκεια της εκτροπής κλήσης και εφόσον απαντηθεί η κλήση από την οθόνη, η εκτροπή θα σταματήσει αυτόματα.
 - Εκτροπή: Άμεση εκτροπή κλήσης στο κινητό τηλέφωνο. Σε αυτή τη λειτουργία, η οθόνη θα απενεργοποιηθεί αυτόματα με την επιτυχή εκτροπή της κλήσης στο κινητό

12. Αλλαγή των ρυθμίσεων της οθόνης

1. Από το κύριο μενού, πατήστε το εικονίδιο "Ρυθμίσεις"
2. Μια λίστα με τις διαθέσιμες λειτουργίες εμφανίζεται
3. Επιλέξτε τη λειτουργία που επιθυμείτε
4. Επιλέξτε την επιθυμητή κατηγορία ρυθμίσεων
5. Πραγματοποιήστε τις αλλαγές που θέλετε
6. Πιέστε ← / ⏪ για να αποθηκεύσετε τη νέα ρύθμιση

Λίστα διαθέσιμων ρυθμίσεων

 Μελωδία >	Ένταση Μελωδίας – Χρόνος κουδουνίσματος – Μελωδία πόρτας – Μελωδία Εισόδου – Μελωδία Κλήσης Διαμ. – Μελωδία Εσωτ. Κλήσης
Γενικά >	Ημ/νία λαο Ωρα - Γλώσσα – Ωρα Monitor - Όνομα – Τερματισμός με ξεκλείδωμα – Αυτόματο ξεκλείδωμα – Ρυθμίσεις Συντόμευσης – Κάρτα SD – Τόνος πλήκτρου
Εγκατάσταση >	Αριθμός κλήσης - Παράμετρος - Αναβάθμιση – Εργαλεία εγκαταστήτη – Επαναφορά εργοστασιακών ρυθμίσεων
 Διαχειριστής >	Ρυθμίσεις Wlan – Ρυθμίσεις SIP – Κωδικός ξεκλειδώματος – Διαχείριση καρτών
 Εξωτ. Συσκευή >	IP Κάμερα - WLAN IP κάμερα

Παράδειγμα: Ρύθμιση "Μελωδίας πόρτας"

1. Από το κυρίως μενού πατήστε “ρυθμίσεις”
Μια λίστα με τις διαθέσιμες κατηγορίες ρυθμίσεων θα εμφανιστεί.
2. Επιλέξτε Μελωδία και έπειτα Μελωδία πόρτας.
Μια λίστα με τις διαθέσιμες μελωδίες θα εμφανιστεί.
3. Επιλέξτε την μελωδία της αρεσκείας σας.
4. Πατήστε ← /  για να αποθηκεύσετε.

Ένταση μελωδίας: αυξομειώστε την ένταση μελωδίας

Χρόνος κουδουνίσματος: Αυξομειώστε τον χρόνο κουδουνίσματος.

Μελωδία πόρτας: Επιλέξτε την μελωδία της πόρτας

Μελωδία Εισόδου: Επιλέξτε την μελωδία της εισόδου.

Μελωδία κλήσης διαμερίσματος: Επιλογή μελωδίας κλήσης άλλου διαμερίσματος

Μελωδία εσωτερικής κλήσης: Επιλογή μελωδίας κλήσης ενδοεπικοινωνίας

Παράδειγμα: Ρύθμιση ώρας και ημερομηνίας

1. Από το κυρίως μενού πατήστε “ρυθμίσεις”.
Μία λίστα με τις διαθέσιμες κατηγορίες ρυθμίσεων θα εμφανιστεί.
2. Πατήστε “γενικά” και έπειτα επιλέξτε ώρα και ημερομηνία.
Το μενού ώρας και ημερομηνίας εμφανίζεται.
3. Αλλάξτε τις ρυθμίσεις όπως επιθυμείτε.
4. Πατήστε ← / 🏠 για να αποθηκεύσετε.

Τρόπος εμφ. Ημ/νίας: 2 τρόποι: μήνας/μέρα/έτος και μέρα/μήνας/έτος

Τρόπος εμφ. ώρας: 2 τρόποι: 12ωρο/24ωρο.

Ημερομηνία: Επιλέξτε για να ορίσετε την ημερομηνία.

Ωρα: Επιλέξτε για να ορίσετε την ώρα.

Ωρα από internet: Επιλέξτε για να ρυθμίσετε την ανανέωση ώρας από το internet.

Παράδειγμα: ρύθμιση “γλώσσας”

1. Από το κυρίως μενού πατήστε “ρυθμίσεις”.
Μια λίστα με τις διαθέσιμες κατηγορίες ρυθμίσεων θα εμφανιστεί
2. Επιλέξτε γενικά και έπειτα γλώσσα.
Το μενού ρύθμισης γλώσσας θα εμφανιστεί.
3. Ρυθμίστε την γλώσσα της συσκευής όπως επιθυμείτε
4. Πατήστε ← / 🏠 για να αποθηκεύσετε.

Παράδειγμα: "Ρύθμιση συντόμευσης"

1. Από το κυρίως μενού πατήστε “ρυθμίσεις”.
Μια λίστα με τις διαθέσιμες κατηγορίες ρυθμίσεων θα εμφανιστεί
2. Πατήστε γενικά, επόμενη σελίδα, ρύθμιση συντόμευσης.
Το μενού ρύθμισης συντομεύσεων θα εμφανιστεί.
3. Ρυθμίστε τις συντομεύσεις που επιθυμείτε.
4. Πατήστε ← / 🏠 για να αποθηκεύσετε.

13. Σύνδεση στο INTERNET

13.1 Σύνδεση WiFi

1. Από το κυρίως μενού πατήστε “ρυθμίσεις”.
Μία λίστα με τις διαθέσιμες κατηγορίες ρυθμίσεων θα εμφανιστεί.
2. Επιλέξτε Διαχειριστής.
3. Επιλέξτε Ρυθμίσεις Wlan..
4. Ενεργοποιήστε τον διακόπτη WiFi και θα αρχίσει η αυτόματη αναζήτηση δικτύων.
5. Επιλέξτε το δίκτυο και ορίστε τον κωδικό.
6. Πατήστε ← / 🏠 για να αποθηκεύσετε

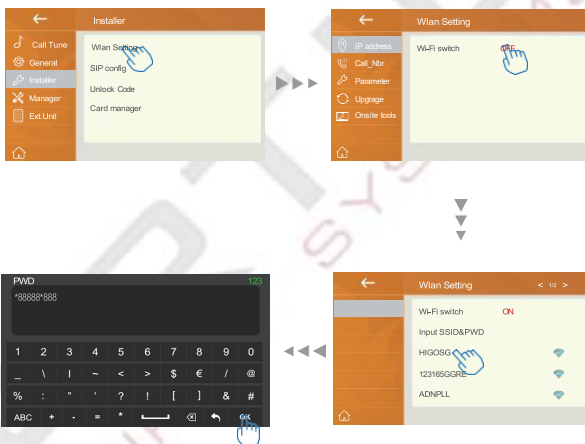

13.2 Καλωδιακή σύνδεση LAN

Απαιτείται η χρήση της εξωτερικής σύνδεσης DH-LAN

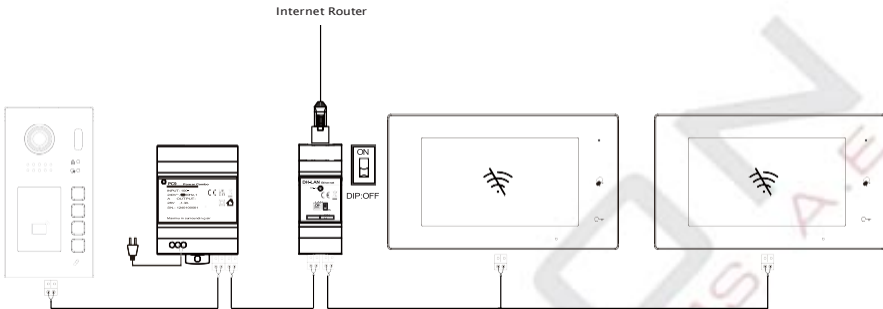

Αλλάξτε την σύνδεση APP σε “LAN”

Πατήστε το εικονίδιο σύνδεσης, έπειτα “Έλεγχος SIP” από WLAN αλλάξτε το σε LAN.

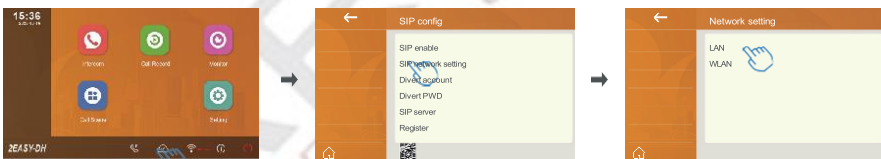

14. Ρύθμιση Διεύθυνσης

1. Από το κυρίως μενού πατήστε “ρυθμίσεις”.

Μια λίστα με τις διαθέσιμες κατηγορίες ρυθμίσεων θα εμφανιστεί

2. Επιλέξτε Αριθμός κλήσης και έπειτα διεύθυνση συσκευής.

3. Αν ζητηθεί κωδικός, βάλτε (66666666 εργοστασιακά).

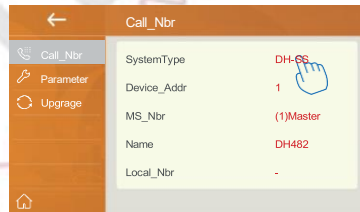
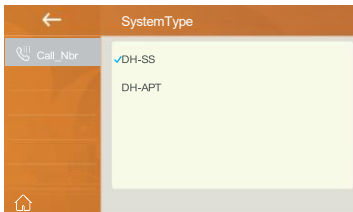
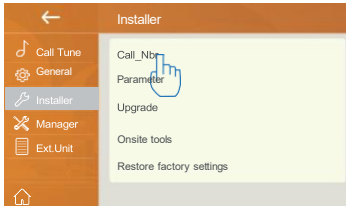

Τύπος συστήματος:

Εάν χρησιμοποιείτε εξωτερικές μπουτονιέρες
DH622/DH611 επιλέξτε “DH-SS”

Εάν χρησιμοποιείτε εξωτερικές μπουτονιέρες
DH850/DH821 επιλέξτε “DH-APT”

Για σύστημα “DH-SS”

Διεύθυνση συσκευής: Από 1~8

MS_Nbr: ορίστε Master/slave, από 01~04, 01 master, τα υπόλοιπα slave.

Όνομα: Ονομασία monitor

Local_Nbr: επιπλέον κωδικός κλήσης

Για σύστημα “DH-APT”

RM_Nbr: Αριθμός κλήσης από 01-64

MS_Nbr: Ορίστε Master/slave, από 01-04 , 01 master, τα υπόλοιπα slave.

Όνομα: Ονομασία monitor

Local_Nbr: Επιπλέον κωδικός κλήσης

Global_Nbr: μη χρησιμοποιούμενο

Update Call_Nbr from RES: Εισαγωγή αριθμών κλήσεων από τη μπουτονιέρα

Restore Call_Nbr default: Επαναφορά εργοστασιακών ρυθμίσεων αριθμού κλήσης

15. Ρυθμίσεις SIP

Υπάρχει η δυνατότητα εκτροπής κλήσης μέσω SIP server

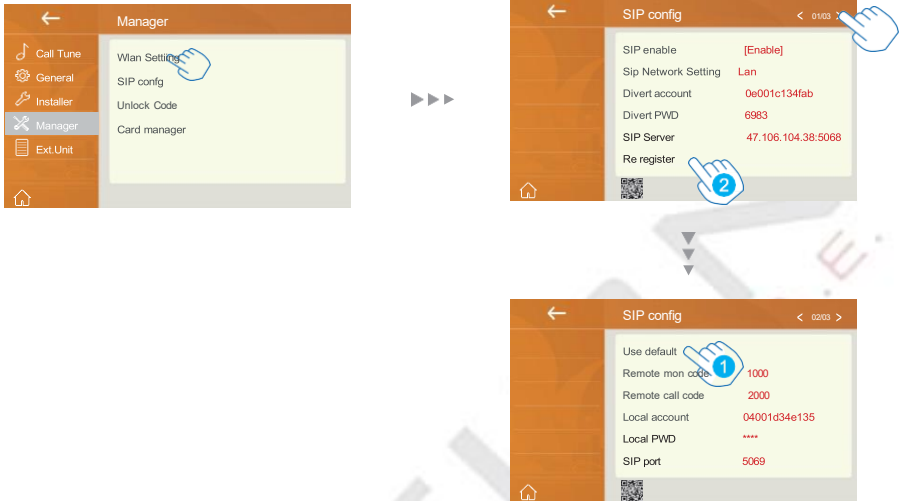

- 1 Επιλέξτε το για εκκίνηση εργοστασιακών ρυθμίσεων SIP: Αυτή η επιλογή είναι κατάλληλη όταν:
 - Το monitor είναι καινούργιο. Προτείνεται να χρησιμοποιήσετε την επιλογή πριν ξεκινήσετε τις δοκιμές.
 - Η εφαρμογή VDP connect δεν συνδέεται επιτυχώς με τον server.
- 2 Επιλέξτε το για να μηδενίσετε όλες τις πληροφορίες SIP στον server και να πραγματοποιήσετε επανεγγραφή. Αυτή η επιλογή είναι κατάλληλη όταν:
 - Η εφαρμογή VDP δεν λαμβάνει ειδοποιήσεις
 - Το DH monitor είναι συνδεδεμένο στο wifi, αλλά το εικονίδιο του server εμφανίζει "!" ή "x".

16. Προσθήκη IP καμερών στο monitor

Προετοιμασία

Επιλέξτε κατάλληλο μοντέλο IP κάμερας και παραμετροποιήστε κατάλληλα τις ρυθμίσεις της.

Video Codec

Το monitor υποστηρίζει IP ONVIF κάμερες με τα εξής video codec:
H264B/H264/H264H

1. MJPEG decoding δεν υποστηρίζεται.
2. Μερικές IPC υποστηρίζουν τόσο video όσο και audio streams, παρακαλούμε επιλέξτε μόνο video stream.

Προετοιμάστε την κάμερα πριν την συνδέσετε στο DH monitor

Οι ρυθμίσεις της κάθε IP κάμερας είναι διαφορετικές, παρακαλούμε εντοπίστε και ρυθμίστε σωστά τις παρακάτω παραμέτρους.

Δίκτυο

Επιλέξτε DHCP ή στατική IP ανάλογα την περίπτωση

Video

Κάθε τύπος stream πρέπει να ρυθμιστεί ξεχωριστά.

	Main Stream (Full screen)	Tri-Stream (App view)
Encoding	Only H264 is supported	
Resolution	1280*720	320*240
FPS(Frames per second)	Αποδεκτές τιμές: 15 ~ 18, 15 είναι το προτεινόμενο	
Bit Rate	700~1024kbs	512kbs~640kbs
BitRate Control	CBR είναι το προτεινόμενο	

Προσθήκη της κάμερας IP

1. Επιλέξτε το κατάλληλο μενού προσθήκης IPC ανάλογα την περίπτωση

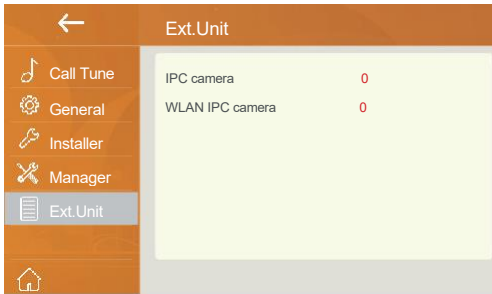

Εξαρτάται από το πως είναι συνδεδεμένη η κάμερα και το που βρίσκεται σε σχέση με το router.

Χωρίς την χρήση συσκευής DH-LAN: Τόσο η κάμερα όσο και το monitor είναι συνδεδεμένα στο ΊΔΙΟ οικιακό router, επιλέξτε WLAN IPC για να προσθέσετε κάμερα IP.

Με χρήση της συσκευής DH-LAN: οι IP κάμερες είναι συνδεδεμένες με καλώδιο CAT 5/6 στο DH-LAN (σημ.:DH-LAN μπορεί να τοποθετηθεί οπουδήποτε στο bus 2 καλωδίων), επιλέξτε IPC Κάμερα για προσθήκη.

1. Χρησιμοποιήστε την συσκευή DH-LAN για να συνδέσετε μια κάμερα απευθείας στο σύστημα.

2. Χρησιμοποιήστε την συσκευή DH-LAN για σύνδεση σε PoE switch, και έπειτα συνδέστε έως 16 κάμερες στο PoE switch

Δείτε τα παραδείγματα:

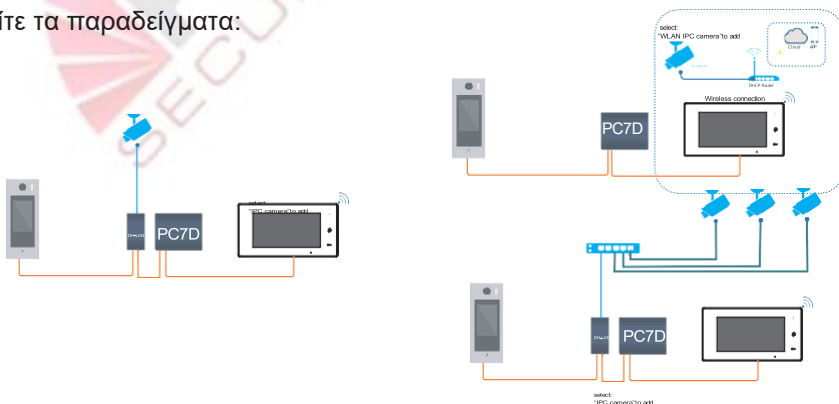

2. Προσθέστε IPC με αναζήτηση ή χειροκίνητα.

3. Login με τα στοιχεία της κάμερας (username & password)

4. Αποθήκευση

Delete IP camera

Κυρίως μενού → Ρυθμίσεις → Εξωτερική συσκευή → IPC κάμερα / Wlan IPC κάμερα → Επιλέξτε IPC → Διαγραφή

17. Σύνδεση με εφαρμογή TUYA



Υπάρχει η δυνατότητα χρήσης της εφαρμογής TUYA αντί για την VDP connect. Για να αλλάξετε την προεπιλεγμένη εφαρμογή ακολουθήστε την παρακάτω διαδικασία.

Κυρίως μενού → Ρυθμίσεις → Εγκατάσταση → Τύπος APP → Κωδ. Συστήματος "66666666" → επιλέξτε εφαρμογή TUYA.

1. Κατεβάστε την εφαρμογή TUYA. Αναζητήστε την εφαρμογή στο APP store ή στο PLAY store. Πραγματοποιήστε εγγραφή με το e-mail σας ακολουθώντας τις οδηγίες τις εφαρμογής.
2. Στο monitor, πατήστε το εικονίδιο του cloud στην κάτω πλευρά, "Show QR for scan", και στην εφαρμογή TUYA πατήστε πάνω δεξιά για να σαρώσετε και να καταχωρήσετε την συσκευή.



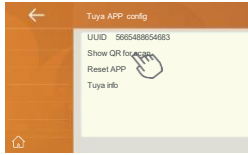

3. Ρυθμίστε την εκτροπή κλήσης πατώντας “Εκτροπή” στο κυρίως μενού και τέλος επιλέξτε το σενάριο εκτροπής.

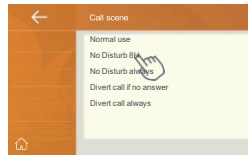

4. Στην εφαρμογή, αλλάξτε την επικοινωνία σε 2-way communication για καλύτερη εμπειρία χρήσης.

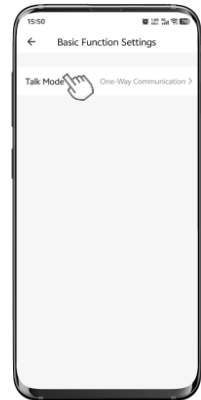
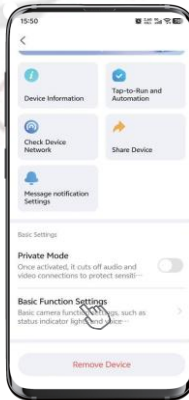

18. Επαναφορά εφαρμογής TUYA



Πατώντας την επιλογή επαναφοράς εφαρμογής TUYA, αυτόματα το monitor διαγράφεται από τον προηγούμενο λογαριασμό και μπορείτε να το καταχωρήσετε σε κάποιον καινούργιο. Αυτή η λειτουργία είναι χρήσιμη, για παράδειγμα, όταν εναλλάσσεται ο ενοικιαστής του ακινήτου.

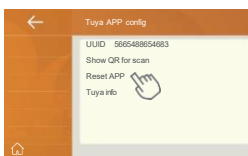
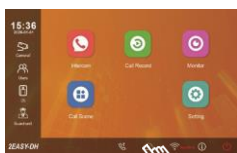

19. Προδιαγραφές

- Τροφοδοσία: DC 20~28V
- Κατανάλωση: Σε αναμονή 1.5W; Σε χρήση 4W
- Οθόνη: 7" IPS full view angle TFT
- Ανάλυση οθόνης: 1024*600 pixels
- Τύπος καλωδίωσης: 2 καλωδίων
- Απόσταση καλωδίωσης: 100m
- Θερμοκρασία λειτουργίας: -10 to +50°C
- Διαστάσεις: 132(H)×226(W)×18.5(D)mm

ARTEC

ασφάλεια & ευκολία!